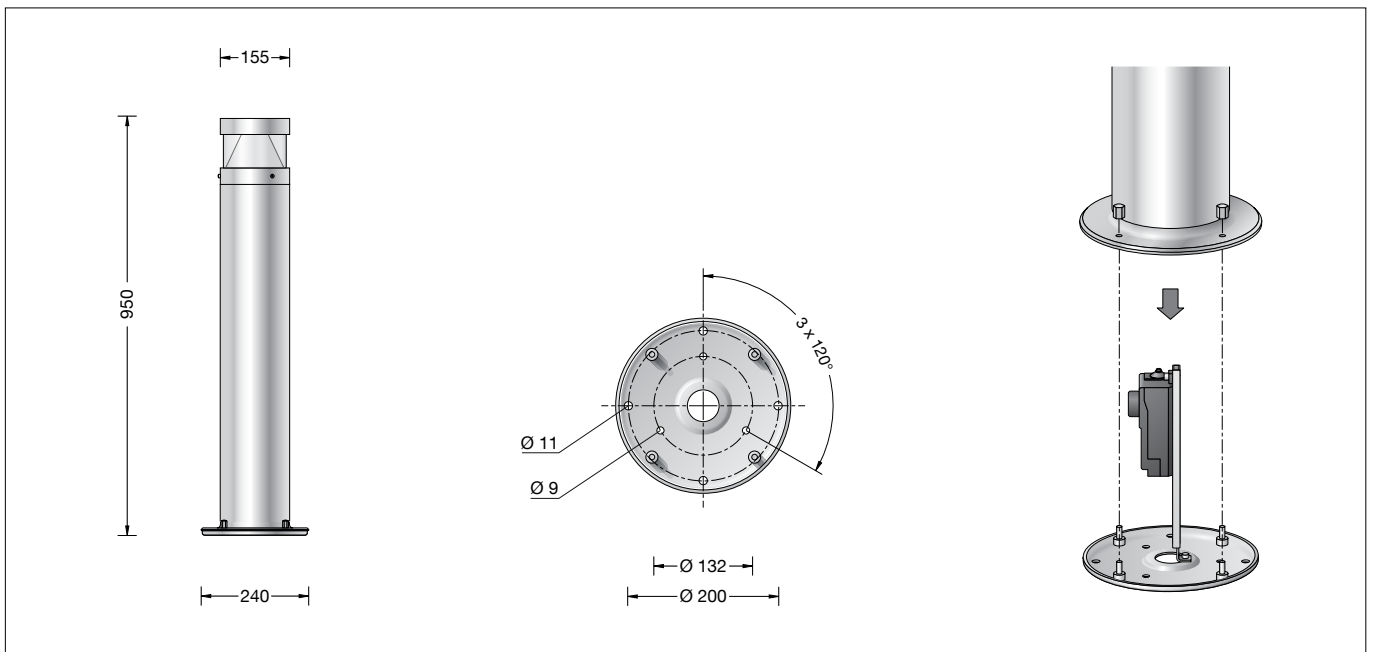

BEGA**88 060**

Luminaria de balizamiento
Paletto luminoso
Bolderarmatuur

**Instrucciones de uso****Aplicación**

Luminaria de balizamiento apantallada de acero inoxidable con distribución de la intensidad lumínica rotacionalmente simétrica. Para iluminar caminos, zonas de entrada y accesos para vehículos. La luz del LED se dirige de un reflector a un reflector cónico. La superficie es iluminada uniformemente con una distribución de la intensidad lumínica extensiva y rotacionalmente simétrica.

Fuente de luz

Potencia de conexión del módulo 7,7 W
Potencia de conexión de la luminaria 9 W
Temperatura de diseño $t_a = 25\text{ °C}$
Temperatura ambiente $t_{a\text{ max}} = 55\text{ °C}$

88 060 K3

Denominación del módulo LED-0382/830
Temperatura de color 3000 K
Índice de reproducción cromática CRI > 80
Flujo luminoso del módulo 1475 lm
Flujo luminoso de la luminaria 766 lm
Rendimiento luminoso de la lum. 85,1 lm/W

88 060 K4

Denominación del módulo LED-0382/840
Temperatura de color 4000 K
Índice de reproducción cromática CRI > 80
Flujo luminoso del módulo 1495 lm
Flujo luminoso de la luminaria 776 lm
Rendimiento luminoso de la lum. 86,2 lm/W

Seguridad

Tanto en la instalación como en el funcionamiento de esta luminaria han de observarse las normas de seguridad nacionales.

El montaje y la puesta en servicio deben ser realizados únicamente por un electricista especializado.

El fabricante no asume ninguna responsabilidad en caso de daños causados por el uso o el montaje inadecuados. En caso de realizar modificaciones posteriores en la luminaria, la persona que realiza dichas modificaciones será considerada como fabricante.

Istruzioni per l'uso**Applicazione**

Paletto luminoso schermato in acciaio inox con distribuzione simmetrica omnidirezionale della luce. Per illuminare strade pedonali, ingressi e accessi. La luce LED viene direzionata da un riflettore su un riflettore conico. La superficie target viene illuminata uniformemente con luce a fascio largo distribuita in modo simmetrico omnidirezionale.

Lampada

Potenza modulo 7,7 W
Potenza apparecchio 9 W
Temperatura di riferimento $t_a = 25\text{ °C}$
Temperatura ambiente $t_{a\text{ max}} = 55\text{ °C}$

88 060 K3

Denominazione modulo LED-0382/830
Temperatura di colore 3000 K
Indice di resa del colore CRI > 80
Flusso luminoso modulo 1475 lm
Flusso luminoso apparecchi 766 lm
Efficienza luminosa apparecchi 85,1 lm/W

88 060 K4

Denominazione modulo LED-0382/840
Temperatura di colore 4000 K
Indice di resa del colore CRI > 80
Flusso luminoso modulo 1495 lm
Flusso luminoso apparecchi 776 lm
Efficienza luminosa apparecchi 86,2 lm/W

Sicurezza

Per l'installazione e l'uso di questo apparecchio vanno osservate le disposizioni nazionali di sicurezza.

Il montaggio e la messa in funzione devono essere effettuati esclusivamente da un elettricista qualificato.

Il produttore non si assume alcuna responsabilità per eventuali danni causati da un uso o montaggio falso.

Qualora vengano apportate delle modifiche all'apparecchio in un secondo momento, è da intendere come produttore la persona che esegue tali modifiche.

Gebruiksaanwijzing**Toepassing**

Afgeschermd bolderarmatuur van edelstaal met rotatiesymmetrische lichtsterkteverdeling. Voor het verlichten van voetpaden, entrees of oprijlanen. Het LED-licht wordt door een reflector op een kegelreflector gericht. Het te verlichten oppervlak wordt rotatiesymmetrisch breedstrooiend en gelijkmatig verlicht.

Lichtbron

Module-aansluitvermogen 7,7 W
Armatuur-aansluitvermogen 9 W
Nominale temperatuur $t_a = 25\text{ °C}$
Omgevingstemperatuur $t_{a\text{ max}} = 55\text{ °C}$

88 060 K3

Modulebenaming LED-0382/830
Kleurtemperatuur 3000 K
Kleurweergave-index CRI > 80
Module-lichtstroom 1475 lm
Armatuuren-lichtstroom 766 lm
Armatuurrendement 85,1 lm/W

88 060 K4

Modulebenaming LED-0382/840
Kleurtemperatuur 4000 K
Kleurweergave-index CRI > 80
Module-lichtstroom 1495 lm
Armatuuren-lichtstroom 776 lm
Armatuurrendement 86,2 lm/W

Veiligheid

Bij installeren en gebruiken van dit armatuur moeten de nationale veiligheidsvoorschriften in acht worden genomen.

De montage en ingebruikname mag alleen door een elektromonteur worden uitgevoerd.

De fabrikant stelt zich niet aansprakelijk voor schade die ontstaat door een onjuist gebruik of verkeerde montage.

Indien achteraf wijzigingen aan het armatuur worden aangebracht, geldt de persoon die deze wijzigingen aanbrengt, als de fabrikant.

Descripción del producto

Luminaria compuesta de acero inoxidable
Grado de acero 1.4401
Cristal de borosilicato
Junta de silicona
Reflector de aluminio puro anodizado
Reflector de acero inoxidable con chorro de arena
Luminaria con placa de montaje para atornillar en un cimiento o en una pieza de empotrar en el suelo
Placa de montaje con taladros
4 x ø 11 mm diámetro primitivo 200 mm
3 x ø 9 mm diámetro primitivo 132 mm
Soporte de montaje con caja de conexión 70 632 para el cableado continuo
– para 2 cables hasta 5 x 4[□]
con fusible Neozed D 01 · 6A
Fuente de alimentación LED
220-240 V ~ 0/50-60 Hz
DC 176-276 V
con posibilidad de control DALI
Entre los cables de red y los conductores de control existe un aislamiento básico
BEGA Thermal Control®
Regulación térmica temporal de la potencia de la luminaria para la protección de componentes sensibles a altas temperaturas sin desconectar la luminaria
Clase de protección I
Tipo de protección IP 65
Estanca al polvo y protegida contra chorros de agua
Resistencia contra impacto IK05
Protección contra los choques mecánicos < 0,7 julios
⚡¹⁰ – Distintivo de seguridad
CE – Símbolo de conformidad
Peso: 12,0 kg
Este producto contiene fuentes de luz de las clases de eficiencia energética D

Protección contra sobretensiones

Los componentes electrónicos instalados en la luminaria están protegidos contra sobretensiones según DIN EN 61547. Para lograr una protección adicional, p. ej. contra transitorios, etc., recomendamos componentes para la protección contra sobretensiones separados. Puede encontrarlos en nuestro sitio web en www.bega.com.

Montaje

La base de la luminaria no se debe encontrar por debajo del borde superior del pavimento. Para la conexión eléctrica de la luminaria basta con una longitud del cable de aprox. 500 mm por encima de la superficie de montaje. La caja de conexión permite el cableado continuo de la luminaria.
Separar la placa de montaje de la base de la luminaria soltando las tuercas.
Fijar la placa de montaje con el material de fijación adjunto u otro material apropiado en un cimiento o una pieza de empotrar en el suelo **70 896**.
Abrir la caja de conexión.
Pasar el cable de tierra y el cable de conexión de la luminaria por la entrada para cables a la caja de conexión.
Establecer la conexión de puesta a tierra y la conexión eléctrica.
Prestar atención a la asignación correcta del cable de conexión. Realizar la conexión a la red en el conductor marrón (L), azul (N) y verde-amarillo (⊕).
La conexión de los conductores de control se realiza a través de los dos conductores marcados con DALI de color blanco-rojo (ws-r) y blanco-negro (ws-sw). Si no se utilizan estos conductores, la luminaria funciona con la potencia lumínica completa.
Cerrar la caja de conexión.
Colocar la luminaria sobre la placa de montaje y fijarla.

Descrizione del prodotto

L'apparecchio è realizzato in acciaio inox
Materiale n. 1.4401
Vetro borosilicato
Guarnizione in silicone
Riflettore in alluminio puro anodizzato
Riflettore in acciaio inox-irraggiato
Apparecchio con piastra di montaggio da avvitare su una base o su un unità di ancoraggio a terra
Piastra di montaggio con fori
4 x ø 11 mm Diametro del cerchio 200 mm
3 x ø 9 mm Diametro del cerchio 132 mm
Staffa di montaggio con scatola di collegamento 70 632
per il cablaggio passante
– per 2 cavi fino a 5 x 4[□]
con fusibile Neozed D 01 · 6 A
Alimentatore LED
220-240 V ~ 0/50-60 Hz
DC 176-276 V
Comandabile DALI
Fra la linea della rete e quelle di comando è presente un isolamento principale
BEGA Thermal Control®
Regolazione termica temporanea della potenza degli apparecchi per la protezione di componenti sensibili alle temperature, senza spegnere l'apparecchio.
Classe di isolamento I
Protezione IP 65
Stagno alla polvere e protetto da getti d'acqua
Protezione antiurto IK05
Protezione contro urti meccanici < 0,7 Joule
⚡¹⁰ – Marchio di controllo
CE – Simbolo di conformità
Peso: 12,0 kg
Questo prodotto contiene sorgenti luminose delle classi di efficienza energetica D

Protezione contro le sovratensioni

I componenti elettronici montati nell'apparecchio sono protetti da sovratensione ai sensi della norma DIN EN 61547. Per ottenere un'ulteriore protezione da transienti ecc., consigliamo a parte dei componenti di protezione contro sovratensioni. Essi sono riportati sul nostro sito web all'indirizzo www.bega.com.

Montaggio

La base dell'apparecchio non deve trovarsi a un livello inferiore rispetto al bordo superiore del pavimento.
Per il collegamento elettrico dell'apparecchio è sufficiente una lunghezza del cavo di circa 500 mm sulla base di fissaggio.
La scatola di collegamento consente il cablaggio passante dell'apparecchio.
Separare la piastra di montaggio dalla base dell'apparecchio allentando i dadi.
Avvitare la piastra di montaggio con il materiale di fissaggio in dotazione o un altro materiale adatto sul fondo di montaggio o sul collegamento a terra **70 896**.
Aprire la scatola di collegamento.
Inserire il cavo di terra e il cavo di allacciamento dell'apparecchio nella scatola di collegamento facendolo passare attraverso l'ingresso cavi.
Stabilire il collegamento con il conduttore di protezione ed eseguire l'allacciamento elettrico.
Fare attenzione alla disposizione corretta del cavo di allacciamento. Eseguire il collegamento alla rete sulla linea marrone (L), blu (N) e verde-gialla (⊕).
Il collegamento delle linee comando avviene tramite i due fili di colore bianco-rosso (b-r) e bianco-nero (b-n) contrassegnati con DALI.
Se questi conduttori non vengono utilizzati, l'apparecchio funziona a piena potenza.
Chiudere la scatola di collegamento.
Posizionare l'apparecchio sulla piastra di montaggio e fissarlo.

Productbeschrijving

Het armatuur is van edelstaal
Materiaalnummer 1.4401
Borosilicaatglas
Siliconenaafdichting
Reflector van geanodiseerd aluminium
Reflector van edelstaal – gestraald
Armatuur met montageplaat voor montage op een fundament of grondstuk.
Montageplaat met gaten
4 x ø 11 mm cirkeldiameter 200 mm
3 x ø 9 mm cirkeldiameter 132 mm
Montagebeugel met aansluitkast 70 632 voor doorvoerbedrading
– voor 2 kabels tot 5 x 4[□]
met smeltzekering Neozed D 01 · 6
LED-netdeel
220-240 V ~ 0/50-60 Hz
DC 176-276 V
DALI-regelbaar
Tussen net- en stuurkabels is een basisisolatie aanwezig
BEGA Thermal Control®
Tijdelijke thermische regeling van het armatuur voor de bescherming van temperatuurgevoelige bouwdeelen zonder de armatuur uit te schakelen
Veiligheidsklasse I
Classificatie IP 65
Stofdicht en beschermd tegen spuitwater
Stootvastheid IK05
Bescherming tegen mechanische stoten < 0,7 joule
⚡¹⁰ – Veiligheidssymbool
CE – Symbool overeenkomstig richtlijn Europese Unie
Gewicht: 12,0 kg
Dit product bevat lichtbronnen met energie-efficiëntieklasse D

Overspanningsbeveiliging

De in het armatuur ingebouwde elektronische componenten zijn volgens EN 61547 tegen overspanning beveiligd.
Om een extra beveiliging tegen bv transiënten etc. te bereiken adviseren wij aparte overspanning-beveiligingscomponenten. Deze vindt u op onze website www.bega.com.

Montage

De voet van het armatuur mag niet lager dan de bovenkant van de vloerbedekking liggen. Voor de elektrische aansluiting van het armatuur is een kabellengte van ongeveer 500 mm boven het montagevlak voldoende. De aansluitkast maakt een doorvoerbedrading van het armatuur mogelijk.
Maak de montageplaat van de voet van het armatuur los, door de moeren los te draaien. Bevestig de montageplaat met het bijgeleverde of ander geschikt bevestigingsmateriaal op een fundament of grondstuk **70 896**.
Open de aansluitkast.
Steek de grondkabel en armatuuraansluitkabel door de kabelinvoer in de aansluitkast.
Bring de aarddraadverbinding en de elektrische aansluiting tot stand.
Let hierbij op de juiste aansluiting van de aansluitkabel. Bring de netaansluiting aan de bruine (L), blauwe (N) en groen-gele aders (⊕) tot stand.
De aansluiting van de stuurkabels vindt plaats via de beide met DALI gemarkeerde aders wit-rood (wt-rd) en wit-zwart (wt-zw). Bij niet-aansluiting van deze draden werkt het armatuur met volle lichtopbrengst.
Sluit de aansluitkast.
Plaats het armatuur op de montageplaat en bevestig het.

Limpeza · Conservación

Después del montaje de la luminaria se necesita efectuar una primera limpieza. Suciedad de la obra, restos de adhesivo, salpicaduras de pintura y herrumbre ligera se tienen que eliminar por completo. Bajo ningún concepto se deben utilizar limpiadores de alta presión y herramientas de acero normal, cepillos metálicos o lana de acero para la limpieza, ya que producen herrumbre de origen externo. En caso de utilizar limpiadores para acero inoxidable, se debe observar estrictamente su modo de empleo. Para todos los productos de limpieza rige que deben ser libres de ácido clorhídrico y cloruros. Recomendamos limpiar regularmente las luminarias.

Tenga en cuenta:

No retirar la bolsa desecante del interior del cuerpo de la luminaria.
Sirve para absorber la humedad residual.

Cambio del módulo LED

La denominación del módulo LED está anotada en una etiqueta en la luminaria. Los módulos de recambio BEGA corresponden en el color de la luz y la potencia lumínica a los módulos instalados originalmente. La sustitución puede ser realizada por personas cualificadas con herramientas corrientes en el mercado. Desconectar la instalación eléctrica. Soltar los tornillos de la parte superior de la luminaria y retirar la parte superior de la luminaria. Para cambiar o limpiar el cristal, soltar la tuerca hexagonal (SW 13). Retirar la cubierta con el reflector. Limpiar el cristal y cambiarlo si es necesario. Soltar el reflector para sustituir el LED. Observe las instrucciones de montaje del módulo LED. El montaje se realiza en el orden inverso. Asegurarse de que las juntas se ajustan correctamente. Establecer la conexión de puesta a tierra entre la parte superior de la luminaria y la carcasa. Colocar la parte superior de la luminaria sobre la carcasa de la luminaria. Apretar firmemente el tornillo.

Accesorio

70 896 Pieza de empotrar en el suelo
Pieza de empotrar en el suelo con brida de fijación de acero galvanizado.
Longitud total 500 mm.
3 tornillos de fijación M8 de acero inoxidable.
Círculo primitivo ø 132 mm.

Existen instrucciones de uso especiales para ello.

Pulizia · Cura

Dopo il montaggio dell'apparecchio è necessario eseguire una prima pulizia. Lo sporco di cantiere, i residui di colla, spruzzi di vernice e pellicole di ruggine devono essere rimossi completamente. Per la pulizia non devono essere utilizzati in nessun caso idropulitrici e utensili in acciaio normale, spazzole di acciaio o lana di acciaio perché altrimenti si forma ruggine da sorgenti esterne. In caso di utilizzo di pulitori in acciaio inox è necessario rispettarne accuratamente le istruzioni d'uso. Tutti i detergenti devono essere privi di acido cloridrico e cloruri. Si consiglia di pulire regolarmente gli apparecchi.

Si prega di notare:

Non rimuovere il sacchetto disidratante presente all'interno dell'armatura: serve per raccogliere l'umidità residua.

Sostituzione del modulo LED

La denominazione del modulo LED è indicata su un'etichetta all'interno dell'apparecchio. I moduli sostitutivi BEGA presentano colore della luce e flusso luminoso uguali a quelli dei moduli montati in origine. La sostituzione può essere effettuata da persone qualificate con l'ausilio di attrezzi comunemente reperibili in commercio. Agire a tensione nulla. Allentare le viti nella parte superiore dell'apparecchio e rimuovere questa parte. Per sostituire o pulire il vetro, svitare il dado esagonale da 13. Rimuovere la calotta con il riflettore. Pulire il vetro ed eventualmente sostituirlo. Per sostituire il LED allentare il riflettore. Attenersi alle istruzioni di montaggio del modulo LED. Il montaggio ha luogo nella sequenza inversa. Verificare che le guarnizioni siano posizionate correttamente. Stabilire il collegamento con il conduttore di protezione fra la parte superiore dell'apparecchio e l'armatura. Applicare la parte superiore dell'apparecchio sull'armatura. Serrare saldamente la vite.

Accessorio

70 896 Collegamento a terra
Collegamento a terra con flangia di fissaggio in acciaio zincato a caldo.
Lunghezza totale 500 mm.
3 viti di fissaggio M8 in acciaio inox.
Cerchio ø 132 mm.

Per questo accessorio esistono delle istruzioni d'uso separate.

Reiniging · Onderhoud

Na de montage van de armatuur is een eerste reiniging noodzakelijk. Bouwvuil, lijmresten, verfspatten en vliegresten moeten volledig worden verwijderd. Voor de reiniging mogen in geen geval hogedrukreinigers en werktuigen van normaal staal, staalborstels of staalwol worden gebruikt, omdat deze roest veroorzaken. Bij gebruik van edelstaalreinigers dienen de betreffende gebruiksaanwijzingen nauwgezet in acht te worden genomen. Voor alle reinigingsmiddelen geldt dat deze vrij moeten zijn van zoutzuur en chloriden. Wij adviseren een regelmatige reiniging van de armaturen.

Opmerking:

Het zakje met droogmiddel dat zich in het armatuurhuis bevindt, mag niet worden verwijderd.
Dit dient om restvocht op te nemen.

Vervangen van de LED-module

De benaming van de LED-module is aangegeven op een etiket in het armatuur. BEGA-ervangmodules komen in lichtkleur en lichtopbrengst overeen met de oorspronkelijk ingebouwde modules. De vervanging kan door gekwalificeerde personen met normaal gereedschap worden uitgevoerd. Schakel de installatie spanningsvrij. Draai de schroeven in het bovenste deel van het armatuur los en verwijder het bovenste deel van het armatuur. Om het glas te vervangen of te reinigen, dienen de zeskantmoeren – SW 13 – te worden losgedraaid. Neem de kap met de reflector eraf. Reinig het glas, vervang het indien nodig. Om de LED te vervangen, dient de reflector te worden losgemaakt. Neem de montagehandleiding van de LED-module in acht. Gemonteerd wordt in omgekeerde volgorde. Let erop dat de afdichtingen juist zitten. Breng de aarddraadverbinding tussen het bovenste deel van het armatuur en het armatuurhuis tot stand. Plaats het bovenste deel van het armatuur op het armatuurhuis. Draai de schroef vast.

Accessoire

70 896 Grondstuk
Grondstuk met bevestigingsflens van vuurverzinkt staal. Totale lengte 500 mm.
3 bevestigingsschroeven M8 van edelstaal.
Cirkel ø 132 mm.

Hiervoor bestaat een aparte gebruiksaanwijzing.

Piezas de recambio

Cristal de recambio	11 002 654
Fuente de alimentación LED	DEV-0332/350
Módulo LED 3000 K	LED-0382/830
Módulo LED 4000 K	LED-0382/840
Reflector cubierta	76 001 260
Junta carcasa	83 000 490
Junta cristal 2x	83 000 804

Ricambi

Vetro di ricambio	11 002 654
Alimentatore LED	DEV-0332/350
Modulo LED 3000 K	LED-0382/830
Modulo LED 4000 K	LED-0382/840
Riflettore calotta	76 001 260
Guarnizione armatura	83 000 490
Guarnizione vetro 2x	83 000 804

Accessoires

Reserveglas	11 002 654
LED-netdeel	DEV-0332/350
LED-module 3000 K	LED-0382/830
LED-module 4000 K	LED-0382/840
Reflector kap	76 001 260
Afdichting huis	83 000 490
Afdichting glas 2x	83 000 804