

**BEGA****31 263**

Aplique de pared  
 Applique  
 Wandarmatuur

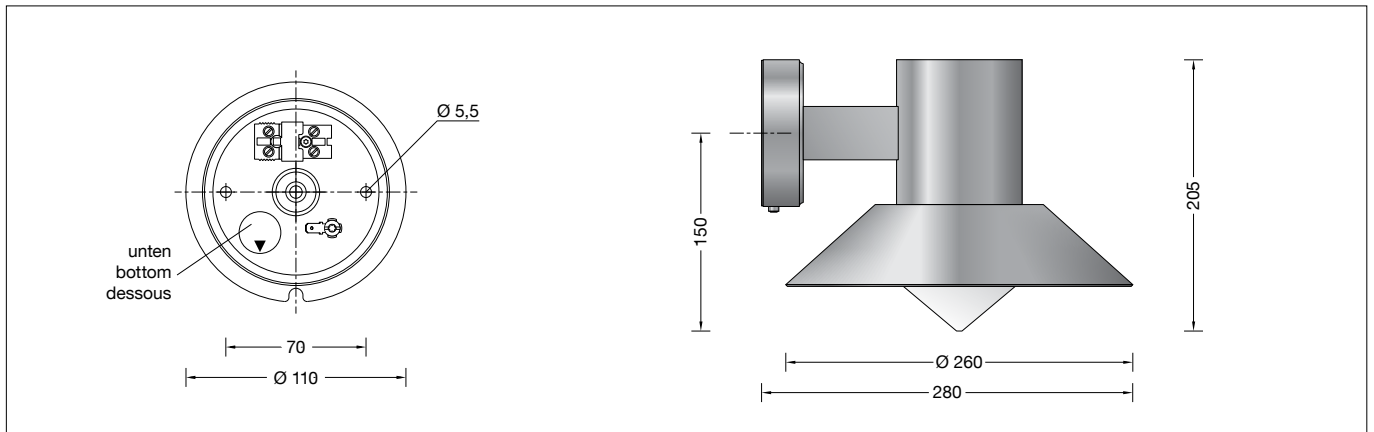

### Instrucciones de uso

#### Aplicación

Luminaria de pared con fuente de luz apantallada para numerosas situaciones de iluminación en el exterior o interior de edificios.

#### Descripción del producto

Luminaria compuesta de cobre y acero inoxidable  
 Cristal opal con rosca  
 Junta de silicona  
 Fijación en la pared con una placa de montaje de acero inoxidable, grado de acero 1.4301  
 Placa de montaje con 2 agujeros de fijación  $\varnothing$  5,5 mm · Distancia 70 mm  
 1 entrada para el cable de conexión de la red hasta  $\varnothing$  10,5 mm  
 Terminal de conexión 2,5<sup>□</sup> con dispositivo de enchufe  
 Conexión de puesta a tierra  
 Portalámpara E 27  
 Clase de protección I  
 Tipo de protección IP 44  
 Protección contra la penetración de cuerpos extraños sólidos  $\geq$  1 mm y contra salpicaduras de agua  
 Resistencia contra impacto IK05  
 Protección contra los choques mecánicos  $<$  0,7 julios  
 – Distintivo de seguridad  
 – Símbolo de conformidad  
 Peso: 1,6 kg

#### Seguridad

Tanto en la instalación como en el funcionamiento de esta luminaria han de observarse las normas de seguridad nacionales. El montaje y la puesta en servicio deben ser realizados únicamente por un electricista especializado. El fabricante no asume ninguna responsabilidad en caso de daños causados por el uso o el montaje inadecuados. En caso de realizar modificaciones posteriores en la luminaria, la persona que realiza dichas modificaciones será considerada como fabricante.

### Istruzioni per l'uso

#### Applicazione

Applique con fonte luminosa schermata per un gran numero di applicazioni illuminotecniche sugli edifici o al loro interno.

#### Descrizione del prodotto

Apparecchio in rame e acciaio inox  
 Vetro opale con filettatura  
 Guarnizione in silicone  
 Fissaggio a parete con una piastra di montaggio in acciaio inox, materiale n. 1.4301  
 Piastra di montaggio con 2 fori di fissaggio  $\varnothing$  5,5 mm · Distanza 70 mm  
 1 ingresso cavo per cavo di allacciamento fino a  $\varnothing$  10,5 mm  
 Morsetto 2,5<sup>□</sup> con presa a spina fissa  
 Collegamento conduttore di protezione  
 Montatura E 27  
 Classe di isolamento I  
 Protezione IP 44  
 Protezione contro la penetrazione di corpi estranei  $\geq$  1 mm e contro spruzzi d'acqua  
 Protezione antiurto IK05  
 Protezione contro urti meccanici  $<$  0,7 Joule  
 – Marchio di controllo  
 – Simbolo di conformità  
 Peso: 1,6 kg

#### Sicurezza

Per l'installazione e l'uso di questo apparecchio vanno osservate le disposizioni nazionali di sicurezza. Il montaggio e la messa in funzione devono essere effettuati esclusivamente da un elettricista qualificato. Il produttore non si assume alcuna responsabilità per eventuali danni causati da un uso o montaggio falso. Qualora vengano apportate delle modifiche all'apparecchio in un secondo momento, è da intendere come produttore la persona che esegue tali modifiche.

### Gebruiksaanwijzing

#### Toepassing

Wandarmatuur met afgeschermd lichtbron voor vele verlichtingsopgaven aan of in gebouwen.

#### Productbeschrijving

Het armatuur is van koper en edelstaal  
 Opaalglas met schroefdraad  
 Siliconenafdichting  
 Wandbevestiging met een montageplaat van edelstaal, materiaalnummer 1.4301  
 Voetplaat met 2 bevestigingsgaten  $\varnothing$  5,5 mm · Afstand 70 mm  
 1 kabelinvoer voor netaansluitkabel tot  $\varnothing$  10,5 mm  
 Aansluitklem 2,5<sup>□</sup> met stekerverbinding  
 Aardaansluiting  
 Fitting E 27  
 Veiligheidsklasse I  
 Classificatie IP 44  
 Bescherming tegen het indringen van vaste vreemde voorwerpen  $\geq$  1 mm en spatwater  
 Stootvastheid IK05  
 Bescherming tegen mechanische stoten  $<$  0,7 joule  
 – Veiligheidssymbool  
 – Symbool overeenkomstig richtlijn Europese Unie  
 Gewicht: 1,6 kg

#### Veiligheid

Bij het installeren en gebruiken van dit armatuur moeten de nationale veiligheidsvoorschriften in acht worden genomen. De montage en ingebruikname mag alleen door een elektromonteur worden uitgevoerd. De fabrikant stelt zich niet aansprakelijk voor schade die ontstaat door een onjuist gebruik of verkeerde montage. Indien achteraf wijzigingen aan het armatuur worden aangebracht, geldt de persoon die deze wijzigingen aanbrengt, als de fabrikant.

## Fuente de luz

Luminaria con portalámparas E 27  
Potencia de la lámpara máx. 60 W  
Este producto contiene una fuente de luz de clase de eficiencia energética E

Fuente de luz suministrada  
lámpara LED BEGA **13584**  
LED Retrofit 7 W · 805 lm · 3000 K

Eficiencia de la luminaria: 35 %

Para esta luminaria hay otras fuentes de luz LED BEGA disponibles:

**13586** LED 7 W · 805 lm · 3000 K regulable

Para conocer los datos técnicos y luminotécnicos detallados de las fuentes de luz, consulte las fichas de datos en nuestra página web.

## Montaje

Para evitar huellas dactilares en la luminaria, se deben utilizar los guantes protectores adjuntos al realizar el montaje.

Desenroscar el cristal con el reflector del cuerpo de la luminaria.

Soltar el tornillo de la caja de pared y retirar la placa de montaje.

Pasar el cable de conexión de red por la entrada para cables de la placa de montaje.

Observar la posición de uso de la placa de montaje «flecha abajo».

Fijar la placa de montaje a la base indicada con ayuda del material de fijación adjunto u otro igualmente adecuado.

Realizar la puesta a tierra y la conexión eléctrica en el dispositivo de conexión de clemas.

Establecer la conexión de puesta a tierra entre la carcasa de la luminaria y la placa de montaje.

Introducir la clavija hasta el tope en el dispositivo de enchufe.

Observar la posición de uso de la luminaria «flecha abajo».

Colocar la luminaria en la placa de montaje, ajustarla y fijarla.

Insertar la lámpara.

Enroscar el cristal con el reflector superior y la junta en la carcasa de la luminaria.

## Cambio de lámparas · Mantenimiento

Desconectar la instalación eléctrica.

Abrir y limpiar la luminaria.

Utilizar únicamente productos de limpieza sin disolventes. Cambiar la lámpara.

Comprobar y reemplazar la junta en caso necesario.

Cerrar la luminaria.

No utilizar un limpiador de alta presión para efectuar los trabajos de limpieza.

## Cobre

Los elementos fabricados de cobre macizo se entregan en el color natural del cobre.

Bajo el efecto de la intemperie se forma a lo largo del tiempo la patina natural tan característica.

## Lampada

Apparecchio con attacco E 27  
Potenza della lampada max. 60 W  
Questo prodotto contiene una sorgente luminosa di classe di efficienza energetica E

Lampada fornita in dotazione  
Lampada a LED BEGA **13584**  
LED Retrofit 7 W · 805 lm · 3000 K

Efficienza dell'apparecchio: 35 %

Per questi apparecchi sono disponibili ulteriori lampadine a LED BEGA:

**13586** LED 7 W · 805 lm · 3000 K dimmerabile

Per i dati tecnici e illuminotecnici dettagliati di tutte le lampade è possibile consultare le schede tecniche sul nostro sito Web.

## Montaggio

Per evitare di lasciare impronte con le dita sull'apparecchio, utilizzare i guanti protettivi in dotazione durante il montaggio.

Svitare il vetro con il riflettore dall'armatura

Allentare la vite nella presa da parete ed estrarre la piastra di montaggio.

Inserire il cavo di allacciamento alla rete attraverso l'ingresso per cavi della piastra di montaggio.

Osservare la posizione della piastra di montaggio «freccia in basso».

Fissare la piastra di montaggio alla base con il materiale di fissaggio fornito oppure con altro materiale idoneo.

Collegare il conduttore di protezione ed effettuare l'allacciamento elettrico dei morsetti.

Stabilire il collegamento con il conduttore di protezione tra l'armatura e la piastra di montaggio.

Inserire la parte Plug nella presa a spina fissa fino a battuta.

Osservare la posizione dell'apparecchio «freccia in basso».

Posizionare l'apparecchio sulla piastra di montaggio, orientare e fissare.

Inserire la lampada.

Avvitare nell'armatura il vetro con il riflettore della copertura e la guarnizione.

## Sostituzione delle lampade · Manutenzione

Agire a tensione nulla.

Aprire l'apparecchio e pulirlo.

Utilizzare solo detergenti privi di solvente.

Sostituire la lampada.

Verificare la guarnizione ed eventualmente sostituirla.

Chiudere l'apparecchio.

Non utilizzare pulitori ad alta pressione per i lavori di pulizia.

## Rame

Le parti realizzate in rame massiccio vengono fornite nel colore rame naturale.

A causa delle intemperie, con il passare del tempo si forma la caratteristica patina naturale.

## Lichtbron

Armatuur met lampvoet E 27  
Lampvermogen max. 60 W  
Dit product bevat een lichtbron met energie-efficiëntieklasse E

Meegeleverde lichtbron  
BEGA LED-lamp **13584**  
LED Retrofit 7 W · 805 lm · 3000 K

Armatuurrendement: 35 %

Voor dit armatuur zijn volgende BEGA LED-lichtbronnen verkrijgbaar:

**13586** LED 7 W · 805 lm · 3000 K dimbaar

De gedetailleerde technische en lichttechnische gegevens van de lichtbronnen vindt u in de informatiebladen op onze website.

## Montage

Om vingerafdrukken op het armatuur te vermijden, dienen bij de montage de bijgeleverde veiligheidshandschoenen te worden gebruikt.

Schroef het glas met de reflector uit het armatuurhuis.

Draai de schroef aan de wanddoos los en verwijder de montageplaat.

Steek de metaansluitkabel door de kabelinvoer van de montageplaat.

Let op de gebruikspositie van de voetplaat "pijl naar beneden".

Bevestig de voetplaat met het bijgeleverde of ander geschikt bevestigingsmateriaal aan het montagevlak.

Sluit de aardverbinding aan en breng de elektrische aansluiting aan het klem (steekcontact) tot stand.

Breng de aarddraadverbinding tussen armatuurhuis en montageplaat tot stand.

Duw de stekker tot aan de aanslag in het stopcontact.

Let op de gebruikspositie van het armatuur "pijl naar beneden".

Plaats het armatuur op de montageplaat, richt het uit en bevestig het.

Breng de lamp aan.

Schroef het glas met dakreflector en afdichting in het armatuurhuis.

## Lichtbron vervangen · Onderhoud

Schakel de installatie spanningsvrij.

Open en reinig het armatuur.

Gebruik alleen oplosmiddelvrije reinigingsmiddelen. Vervang de lichtbron.

Controleer de afdichting en vervang deze indien nodig.

Sluit het armatuur.

Voor reinigingswerkzaamheden mogen geen hogedrukreinigers worden gebruikt.

## Koper

De uit massief koper vervaardigde delen worden in natuurlijke koperkleur geleverd.

Na verloop van tijd vormt zich onder invloed van het weer de typische natuurlijke patina.

## Piezas de recambio

Cristal de recambio con junta	11 002 552 41
Fuente de luz LED 3000K	13 584
Portalámparas	63 000 355
Junta cristal	83 000 722

## Ricambi

Vetro di ricambio con guarnizione	11 002 552 41
Lampada a LED 3000K	13 584
Portalampada	63 000 355
Guarnizione vetro	83 000 722

## Accessoires

Reserveglas met afdichting	11 002 552 41
LED-lichtbron 3000K	13 584
Lamphouder	63 000 355
Afdichting glas	83 000 722