

BEGA**31 410**

Luminaria de pared » Berlin «
 Applique » Berlin «
 Wandarmatuur » Berlin «

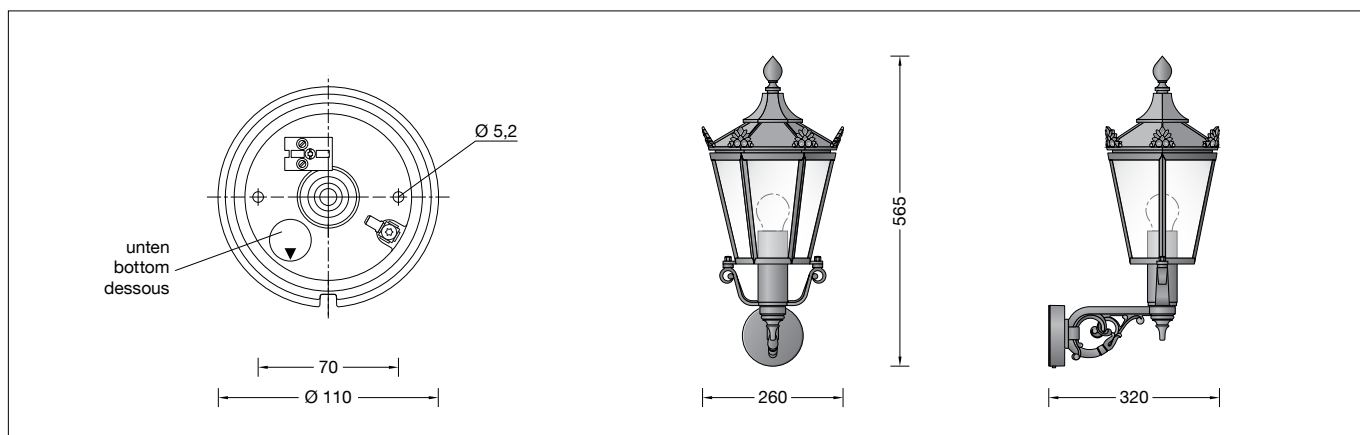

IP 23

**Instrucciones de uso****Aplicación**

Luminaria de pared para numerosas situaciones de iluminación en el exterior o interior de edificios.
 Luminaria con cristal clásico para una luz brillante.

Descripción del producto

La luminaria está compuesta de aluminio de inyección, aluminio y acero inoxidable
 Tecnología de recubrimiento BEGA Unidure®
 Cristal clásico
 2 agujeros de fijación \varnothing 5,2 mm
 Distancia 70 mm
 1 entrada para el cable de conexión de la red hasta \varnothing 10,5 mm
 Terminal de conexión 2,5[□] con dispositivo de enchufe
 Conexión de puesta a tierra
 Portalámpara E 27
 Clase de protección I
 Tipo de protección IP 23
 Protección contra la penetración de cuerpos extraños sólidos \geq 12 mm y contra agua pulverizada con una inclinación de hasta 60°
 – Distintivo de seguridad
 – Símbolo de conformidad
 Peso: 3,0 kg

Seguridad

Tanto en la instalación como en el funcionamiento de esta luminaria han de observarse las normas de seguridad nacionales.
 El montaje y la puesta en servicio deben ser realizados únicamente por un electricista especializado.
 El fabricante no asume ninguna responsabilidad en caso de daños causados por el uso o el montaje inadecuados. En caso de realizar modificaciones posteriores en la luminaria, la persona que realiza dichas modificaciones será considerada como fabricante.

Istruzioni per l'uso**Applicazione**

Applicare per un gran numero di applicazioni illuminotecniche sugli edifici o al loro interno.
 Un apparecchio con copertura vetro antico per una luce brillante.

Descrizione del prodotto

Apparecchio in fusione di alluminio, alluminio e acciaio inox
 Tecnologia di rivestimento BEGA Unidure®
 Copertura in vetro antico
 2 fori di fissaggio \varnothing 5,2 mm
 Distanza 70 mm
 1 ingresso cavo per cavo di allacciamento fino a \varnothing 10,5 mm
 Morsetto 2,5[□] con presa a spina fissan
 Collegamento conduttore di protezione
 Montatura E 27
 Classe di isolamento I
 Protezione IP 23
 Protezione contro la penetrazione di corpi estranei \geq 12 mm e contro acqua nebulizzata obliqua a 60°
 – Marchio di controllo
 – Simbolo di conformità
 Peso: 3,0 kg

Sicurezza

Per l'installazione e l'uso di questo apparecchio vanno osservate le disposizioni nazionali di sicurezza. Il montaggio e la messa in funzione devono essere effettuati esclusivamente da un elettricista qualificato.
 Il produttore non si assume alcuna responsabilità per eventuali danni causati da un uso o montaggio falso.
 Qualora vengano apportate delle modifiche all'apparecchio in un secondo momento, è da intendere come produttore la persona che esegue tali modifiche.

Gebruiksaanwijzing**Toepassing**

Wandarmatuur voor vele verlichtingsopgaven aan of in gebouwen.
 Een armatuur met antiekglasten voor schitterend licht.

Productbeschrijving

Het armatuur bestaat uit gegoten aluminium, aluminium en edelstaal
 Coatingtechnologie BEGA Unidure®
 Antiekglas
 2 bevestigingsgaten \varnothing 5,2 mm
 Afstand 70 mm
 1 kabelinvoer voor netaansluitkabel tot \varnothing 10,5 mm
 Aansluitklem 2,5[□] met stekerverbinding
 Aardaansluiting
 Fitting E 27
 Veiligheidsklasse I
 Classificatie IP 23
 Bescherming tegen het indringen van vaste vreemde voorwerpen \geq 12 mm en tegen schuin vallend sproeiwater tot max. 60°
 – Veiligheidssymbool
 – Symbool overeenkomstig richtlijn Europese Unie
 Gewicht: 3,0 kg

Veiligheid

Bij het installeren en gebruiken van dit armatuur moeten de nationale veiligheidsvoorschriften in acht worden genomen.
 De montage en ingebruikname mag alleen door een elektromonteur worden uitgevoerd.
 De fabrikant stelt zich niet aansprakelijk voor schade die ontstaat door een onjuist gebruik of verkeerde montage.
 Indien achteraf wijzigingen aan het armatuur worden aangebracht, geldt de persoon die deze wijzigingen aanbrengt, als de fabrikant.

Fuente de luz

Luminaria con portalámparas E 27
Potencia de la lámpara máx. 100 W
Este producto contiene una fuente de luz de clase de eficiencia energética E

Fuente de luz suministrada
lámpara LED BEGA **13590**
LED Retrofit 12 W · 1400 lm · 3000 K

Eficiencia de la luminaria: 46.4 %

Para esta luminaria hay otras fuentes de luz LED BEGA disponibles:

13584 LED 4,8 W · 805 lm · 3000 K
13586 LED 4,8 W · 805 lm · 3000 K regulable
13588 LED 8 W · 1055 lm · 3000 K
13592 LED 9 W · 1520 lm · 3000 K regulable

Para conocer los datos técnicos y luminotécnicos detallados de las fuentes de luz, consulte las fichas de datos en nuestra página web.

Montaje

Soltar el tornillo de la caja de pared.
Retirar la placa de montaje del brazo de pared.
Introducir el cable de alimentación por la entrada para cables de la placa de montaje.
Observar la posición de uso de la placa de montaje «Flecha abajo».
Fijar la placa de montaje con el material de fijación adjunto u otro material apropiado en la base de montaje.
Para este fin es absolutamente necesario utilizar las juntas incluidas.
Establecer la conexión de puesta a tierra y la conexión eléctrica.
Establecer la conexión de puesta a tierra entre la luminaria y la placa de montaje.
Introducir el conector hasta el tope.
Observar la posición de uso de la luminaria «Flecha abajo».
Colocar la luminaria en la placa de montaje, ajustarla y fijarla con el tornillo.
Instalar la lámpara.
Colocar la cesta de cristal sobre el brazo de pared y atornillarla firmemente con las tuercas ciegas.
Montar el techo de la luminaria sobre la cesta de cristal.
Apretar firmemente los tornillos de fijación laterales.

Cambio de lámparas · Mantenimiento

Desconectar la instalación eléctrica.
Abrir y limpiar la luminaria.
Utilizar únicamente productos de limpieza sin disolventes. Cambiar la lámpara.
Cerrar la luminaria.
No utilizar un limpiador de alta presión para efectuar los trabajos de limpieza.

Lampada

Apparecchio con attacco E 27
Potenza della lampada max. 100 W
Questo prodotto contiene sorgenti luminose delle classi di efficienza energetica E

Lampada fornita in dotazione
Lampada a LED BEGA **13590**
LED Retrofit 12 W · 1400 lm · 3000 K

Efficienza dell'apparecchio: 46.4 %

Per questi apparecchi sono disponibili ulteriori lampadine a LED BEGA:

13584 LED 4,8 W · 805 lm · 3000 K
13586 LED 4,8 W · 805 lm · 3000 K dimmerabile
13588 LED 8 W · 1055 lm · 3000 K
13592 LED 9 W · 1520 lm · 3000 K dimmerabile

Per i dati tecnici e illuminotecnici dettagliati di tutte le lampade è possibile consultare le schede tecniche sul nostro sito Web.

Montaggio

Allentare la vite nella presa da parete.
Estrarre la piastra di montaggio dal braccio a parete.
Inserire il cavo di allacciamento alla rete attraverso l'ingresso per cavi della piastra di montaggio.
Attenersi alla posizione di utilizzo della piastra di montaggio "freccia verso il basso".
Fissare la piastra di montaggio con il materiale di fissaggio in dotazione o con altro materiale adatto sul fondo di montaggio.
Utilizzare in ogni caso le guarnizioni in dotazione.
Stabilire il collegamento con il conduttore di protezione ed eseguire l'allacciamento elettrico.
Stabilire il collegamento con il conduttore di protezione tra l'apparecchio e la piastra di montaggio.
Inserire il raccordo a innesto fino a battuta.
Attenersi alla posizione di utilizzo dell'apparecchio »freccia verso il basso«.
Posizionare l'apparecchio sulla piastra di montaggio, orientare e fissare con la vite.
Inserire la lampada.
Applicare il cestello in vetro sul braccio a parete e fissarlo con i dadi ciechi.
Montare la copertura dell'apparecchio sul cestello in vetro.
Serrare le viti di fissaggio laterali.

Sostituzione delle lampade · Manutenzione

Agire a tensione nulla.
Aprire l'apparecchio e pulirlo.
Utilizzare solo detergenti privi di solvente.
Sostituire la lampada.
Chiudere l'apparecchio.
Non utilizzare pulitori ad alta pressione per i lavori di pulizia.

Lichtbron

Armatuur met lampvoet E 27
Lampvermogen max. 100 W
Dit product bevat lichtbron met energie-efficiëntieklasse E

Meegeleverde lichtbron
BEGA LED-lamp **13590**
LED Retrofit 12 W · 1400 lm · 3000 K

Armatuurrendement: 46.4 %

Voor dit armatuur zijn volgende BEGA LED-lichtbronnen verkrijgbaar:

13584 LED 4,8 W · 805 lm · 3000 K
13586 LED 4,8 W · 805 lm · 3000 K dimbaar
13588 LED 8 W · 1055 lm · 3000 K
13592 LED 9 W · 1520 lm · 3000 K dimbaar

De gedetailleerde technische en lichttechnische gegevens van de lichtbronnen vindt u in de informatiebladen op onze website.

Montage

Draai de schroef aan de wanddoos los.
Verwijder de montageplaat uit de wandarm.
Steek de metaansluitkabel door de kabelinvoer van de montageplaat.
Neem de gebruikspositie van de montageplaat 'pijl beneden' in acht.
Bevestig de montageplaat met het meegeleverde of ander geschikt bevestigingsmateriaal op het montagevlak.
Gebruik hierbij in ieder geval de meegeleverde afdichtingen.
Bring de aarddraadverbinding en de elektrische aansluiting tot stand.
Bring de aarddraadverbinding tussen armatuur en montageplaat tot stand.
Duw de steekverbinding tot aan de aanslag.
Neem de gebruikspositie van het armatuur 'pijl beneden' in acht.
Plaats het armatuur op de montageplaat, richt het uit en bevestig het met de schroef.
Lichtbron aanbrengen.
Plaats de glazen korf op de wandarm en schroef hem met de dopmoeren vast.
Monteer het armatuurdak op de glazen korf.
Draai de bevestigingsschroeven aan de zijkant stevig vast.

Lichtbron vervangen · Onderhoud

Schakel de installatie spanningsvrij.
Open en reinig het armatuur.
Gebruik alleen oplosmiddelvrije reinigingsmiddelen. Vervang de lichtbron.
Sluit het armatuur.
Voor reinigingswerkzaamheden mogen geen hogedrukreinigers worden gebruikt.

Piezas de recambio

Fuente de luz LED 3000K	13590
Cristal de recambio	14 000 338
Portalámparas	63 000 105

Ricambi

Lampada a LED 3000K	13590
Vetro di ricambio	14 000 338
Portallampada	63 000 105

Accessoires

LED-lichtbron 3000K	13590
Reserveglas	14 000 338
Lamphouder	63 000 105