

BEGA**31 369**

Luminaria de pared » Kopenhagen «
 Applique » Kopenhagen «
 Wandarmatuur » Kopenhagen «

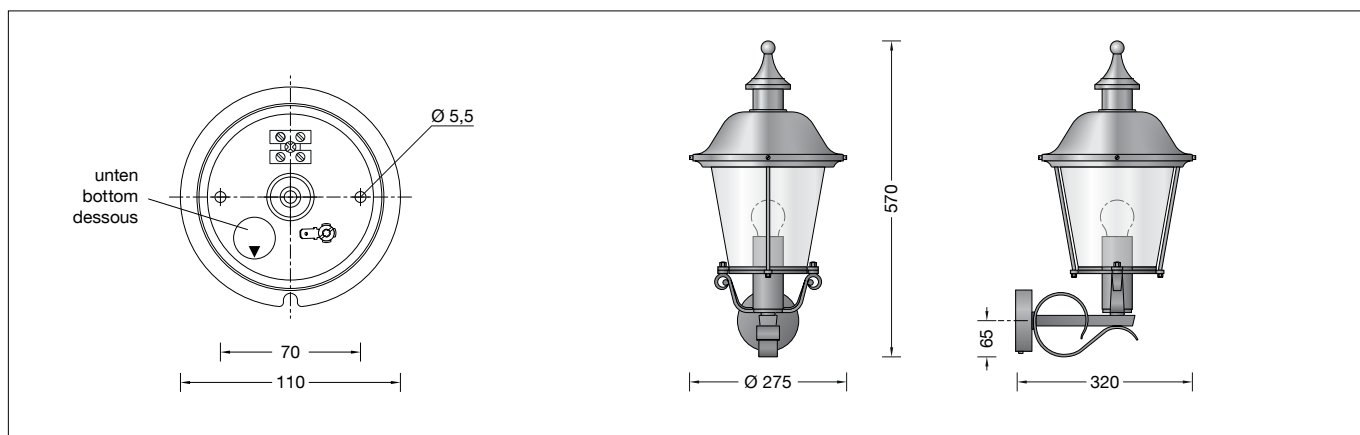



IP 23

**Instrucciones de uso****Aplicación**

Luminaria de pared para numerosas situaciones de iluminación en el exterior o interior de edificios.
 Luminaria con cristal transparente soplado artesanalmente para una luz brillante.

Descripción del producto

La luminaria está compuesta de aluminio de inyección, aluminio y acero inoxidable
 Techo de la luminaria de cobre
 Cristal transparente
 Placa de montaje con 2 agujeros de fijación \varnothing 5,5 mm · Distancia 70 mm
 1 entrada para el cable de conexión de la red hasta \varnothing 10,5 mm
 Clema de conexión 2,5[□]
 Conexión de toma de tierra
 Portalámpara E 27
 Clase de protección I
 Tipo de protección IP 23
 Protección contra la penetración de cuerpos extraños sólidos \geq 12 mm y contra agua pulverizada con una inclinación de hasta 60°
 Resistencia contra impacto IK02
 Protección contra los choques mecánicos $<$ 0,2 Julios
 – Distintivo de seguridad
 – Símbolo de conformidad
 Peso: 3,4 kg



Seguridad

Tanto en la instalación como en el funcionamiento de esta luminaria han de observarse las normas de seguridad nacionales.
 El montaje y la puesta en servicio deben ser realizados únicamente por un electricista especializado.
 El fabricante no asume ninguna responsabilidad en caso de daños causados por el uso o el montaje inadecuados. En caso de realizar modificaciones posteriores en la luminaria, la persona que realiza dichas modificaciones será considerada como fabricante.

Istruzioni per l'uso**Applicazione**

Applique per un gran numero di applicazioni illuminotecniche sugli edifici o al loro interno.
 Apparecchio con vetro cristallo soffiato per una luce brillante.

Descrizione del prodotto

Apparecchio in fusione di alluminio, alluminio e acciaio inox
 Copertura dell'apparecchio in rame
 Vetro trasparente
 Piastra di montaggio con 2 fori di fissaggio \varnothing 5,5 mm · Distanza 70 mm
 1 ingresso cavo per cavo di allacciamento fino a \varnothing 10,5 mm
 Morsetto 2,5[□]
 Collegamento per conduttore di protezione
 Montatura E 27
 Classe di isolamento I
 Protezione IP 23
 Protezione contro la penetrazione di corpi estranei \geq 12 mm e contro acqua nebulizzata obliqua a 60°
 Protezione antiurto IK02
 Protezione contro urti meccanici $<$ 0,2 Joule
 – Marchio di controllo
 – Simbolo di conformità
 Peso: 3,4 kg

Sicurezza

Per l'installazione e l'uso di questo apparecchio vanno osservate le disposizioni nazionali di sicurezza. Il montaggio e la messa in funzione devono essere effettuati esclusivamente da un elettricista qualificato.
 Il produttore non si assume alcuna responsabilità per eventuali danni causati da un uso o montaggio falso.
 Qualora vengano apportate delle modifiche all'apparecchio in un secondo momento, è da intendere come produttore la persona che esegue tali modifiche.

Gebruiksaanwijzing**Toepassing**

Wandarmatuur voor vele verlichtingsopgaven aan of in gebouwen.
 Armatuur met mondgeblazen kristalglas voor schitterend licht.

Productbeschrijving

Het armatuur bestaat uit gegoten aluminium, aluminium en edelstaal
 Armatuurdak van koper
 Kristalglas
 Voetplaat met 2 bevestigingsgaten \varnothing 5,5 mm · Afstand 70 mm
 1 kabelinvoer voor netaansluitkabel tot \varnothing 10,5 mm
 Aansluitklem 2,5[□]
 Aarddraadaansluiting
 Fitting E 27
 Veiligheidsklasse I
 Classificatie IP 23
 Bescherming tegen het indringen van vaste vreemde voorwerpen \geq 12 mm en tegen schuin vallend sproeiwater tot max. 60°
 Stootvastheid IK02
 Bescherming tegen mechanische stoten $<$ 0,2 joule
 – Veiligheidssymbool
 – Symbool overeenkomstig richtlijn Europese Unie
 Gewicht: 3,4 kg

Veiligheid

Bij het installeren en gebruiken van dit armatuur moeten de nationale veiligheidsvoorschriften in acht worden genomen.
 De montage en ingebruikname mag alleen door een elektromonteur worden uitgevoerd.
 De fabrikant stelt zich niet aansprakelijk voor schade die ontstaat door een onjuist gebruik of verkeerde montage.
 Indien achteraf wijzigingen aan het armatuur worden aangebracht, geldt de persoon die deze wijzigingen aanbrengt, als de fabrikant.

Fuente de luz

Luminaria con portalámparas E 27
Potencia de la lámpara máx. 100 W
Este producto contiene una fuente de luz de clase de eficiencia energética E

Fuente de luz suministrada
lámpara LED BEGA **13590**
LED Retrofit 12 W · 1400 lm · 3000 K

Eficiencia de la luminaria: 77 %

Para esta luminaria hay otras fuentes de luz LED BEGA disponibles:

13584 LED 4,8 W · 805 lm · 3000 K
13586 LED 4,8 W · 805 lm · 3000 K regulable
13588 LED 8 W · 1055 lm · 3000 K
13592 LED 9 W · 1520 lm · 3000 K regulable

Para conocer los datos técnicos y luminotécnicos detallados de las fuentes de luz, consulte las fichas de datos en nuestra página web.

Montaje

Para evitar huellas dactilares en la luminaria, se deben utilizar los guantes protectores adjuntos al realizar el montaje.

Soltar el tornillo de la caja de pared y retirar la placa de montaje.

Introducir el cable de alimentación por la boquilla de hermetización de la placa de montaje.

Observar la posición de uso de la placa de montaje «flecha abajo».

Fijar la placa de montaje con el material de fijación adjunto u otro material apropiado en la base de montaje.

Para este fin es absolutamente necesario utilizar las juntas incluidas.

Establecer la conexión de puesta a tierra y la conexión eléctrica.

Observar la posición de uso de la luminaria «Flecha abajo».

Colocar la luminaria en la placa de montaje, ajustarla y apretar el tornillo.

Insertar la lámpara.

Colocar la parte superior de la luminaria y apretar firmemente las tuercas ciegas M6.

Cambio de lámparas · Mantenimiento

Desconectar la instalación eléctrica.

Soltar las tuercas ciegas.

Quitar la parte superior de la luminaria con el cristal.

Limpiar la luminaria.

Utilizar únicamente productos de limpieza sin disolventes. Cambiar la lámpara.

Colocar la parte superior de la luminaria y apretar firmemente las tuercas ciegas.

No utilizar un limpiador de alta presión para efectuar los trabajos de limpieza.

Cobre

Los elementos fabricados de cobre macizo se entregan en el color natural del cobre.

Bajo el efecto de la intemperie se forma a lo largo del tiempo la patina natural tan característica.

Lampada

Apparecchio con attacco E 27
Potenza della lampada max. 100 W
Questo prodotto contiene sorgenti luminose delle classi di efficienza energetica E

Lampada fornita in dotazione
Lampada a LED BEGA **13590**
LED Retrofit 12 W · 1400 lm · 3000 K

Efficienza dell'apparecchio: 77 %

Per questi apparecchi sono disponibili ulteriori lampadine a LED BEGA:

13584 LED 4,8 W · 805 lm · 3000 K
13586 LED 4,8 W · 805 lm · 3000 K dimmerabile
13588 LED 8 W · 1055 lm · 3000 K
13592 LED 9 W · 1520 lm · 3000 K dimmerabile

Per i dati tecnici e illuminotecnici dettagliati di tutte le lampade è possibile consultare le schede tecniche sul nostro sito Web.

Montaggio

Per evitare di lasciare impronte con le dita sull'apparecchio, utilizzare i guanti protettivi in dotazione durante il montaggio.

Allentare la vite nella presa da parete ed estrarre la piastra di montaggio.

Inserire il cavo di allacciamento alla rete facendolo passare attraverso il nipplo di tenuta della piastra di montaggio.

Attenersi alla posizione di utilizzo della piastra di montaggio «freccia verso il basso».

Fissare la piastra di montaggio con il materiale di fissaggio in dotazione o con altro materiale adatto sul fondo di montaggio.

Utilizzare in ogni caso le guarnizioni in dotazione.

Stabilire il collegamento con il conduttore di protezione ed eseguire l'allacciamento elettrico.

Attenersi alla posizione di utilizzo dell'apparecchio «freccia verso il basso».

Posizionare l'apparecchio sulla piastra di montaggio, orientare e avvitare bene.

Inserire la lampada.

Posizionare la parte superiore dell'apparecchio e serrare a fondo con i dadi ciechi M6.

Sostituzione delle lampade · Manutenzione

Agire a tensione nulla.

Allentare i dadi ciechi.

Rimuovere la parte superiore dell'apparecchio con il vetro.

Pulire l'apparecchio.

Utilizzare solo detergenti privi di solvente.

Sostituire la lampada.

Posizionare la parte superiore dell'apparecchio e serrare a fondo con i dadi ciechi.

Non utilizzare pulitori ad alta pressione per i lavori di pulizia.

Rame

Le parti realizzate in rame massiccio vengono fornite nel colore rame naturale.

A causa delle intemperie, con il passare del tempo si forma la caratteristica patina naturale.

Lichtbron

Armatuur met lampvoet E 27
Lampvermogen max. 100 W
Dit product bevat lichtbron met energie-efficiëntieklasse E

Meegeleverde lichtbron
BEGA LED-lamp **13590**
LED Retrofit 12 W · 1400 lm · 3000 K

Armatuurrendement: 77 %

Voor dit armatuur zijn volgende BEGA LED-lichtbronnen verkrijgbaar:

13584 LED 4,8 W · 805 lm · 3000 K
13586 LED 4,8 W · 805 lm · 3000 K dimbaar
13588 LED 8 W · 1055 lm · 3000 K
13592 LED 9 W · 1520 lm · 3000 K dimbaar

De gedetailleerde technische en lichttechnische gegevens van de lichtbronnen vindt u in de informatiebladen op onze website.

Montage

Om vingerafdrukken op het armatuur te vermijden, dienen bij de montage de bijgeleverde veiligheidshandschoenen te worden gebruikt.

Draai de schroef aan de wanddoos los en verwijder de montageplaat.

Steek de voedingskabel door de afdichtingsnippel van de montageplaat.

Neem de gebruikspositie van de montageplaat "pijl naar beneden" in acht.

Bevestig de montageplaat met het meegeleverde of ander geschikt bevestigingsmateriaal op het montagevlak.

Gebruik hierbij in ieder geval de meegeleverde afdichtingen.

Breng de aarddraadverbinding en de elektrische aansluiting tot stand.

Neem de gebruikspositie van het armatuur 'pijl naar beneden' in acht.

Plaats het armatuur op de montageplaat, richt het uit en draai de schroef vast.

Plaats de lichtbron.

Plaats het bovenste deel van het armatuur en schroef het met dopmoeren M 6 vast.

Lichtbron vervangen · Onderhoud

Schakel de installatie spanningsvrij.

Draai de dopmoeren los.

Neem het bovenste deel van het armatuur met het glas weg.

Reinig het armatuur.

Gebruik alleen oplosmiddelvrije reinigingsmiddelen.

Vervang de lichtbron.

Plaats het bovenste deel van het armatuur en schroef het met dopmoeren vast.

Voor reinigingswerkzaamheden mogen geen hogedrukreinigers worden gebruikt.

Koper

De uit massief koper vervaardigde delen worden in natuurlijke koperkleur geleverd.

Na verloop van tijd vormt zich onder invloed van het weer de typische natuurlijke patina.

Piezas de recambio

Cristal de recambio	11 002 610.2
Fuente de luz LED 3000K	13 590
Portalámparas	63 000 105

Ricambi

Vetro di ricambio	11 002 610.2
Lampada a LED 3000K	13 590
Portallampada	63 000 105

Accessoires

Reserveglas	11 002 610.2
LED-lichtbron 3000K	13 590
Lamphouder	63 000 105