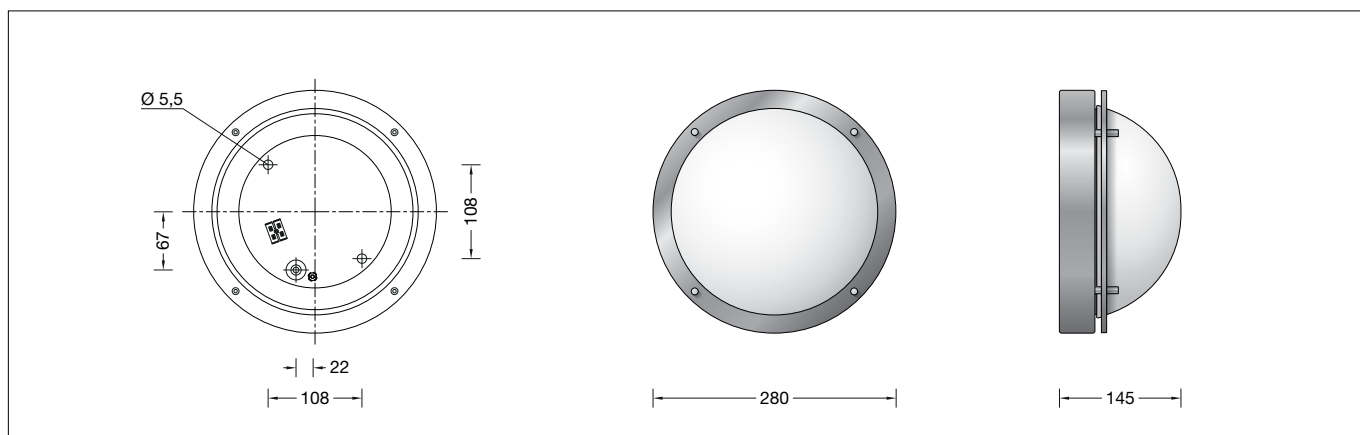

BEGA**31 394**

Aplique de pared y techo
Plafoniera e applique
Plafond- en wandarmatuur

**Instrucciones de uso****Aplicación**

Luminaria de techo y pared de radiación libre para numerosas situaciones de iluminación en el exterior o interior de edificios. Una luminaria de cobre y cristal transparente de pared gruesa. La tecnología LED aplicada ofrece una larga duración y óptima potencia luminica con un reducido consumo de energía.

Fuente de luz

Potencia de conexión del módulo 7,7 W
Potencia de conexión de la luminaria 9,2 W
Temperatura nominal $t_a = 25\text{ °C}$
Temperatura ambiente $t_{a,max} = 50\text{ °C}$

31 394 K3

Denominación del módulo LED-0276/830
Temperatura de color 3000 K
Índice de reproducción cromática CRI > 80
Flujo luminoso del módulo 1505 lm
Flujo luminoso de la luminaria 984 lm
Rendimiento luminoso de la lum. 107 lm/W

Descripción del producto

Luminaria compuesta de cobre, latón y acero inoxidable
Cristal transparente con recubrimiento
2 agujeros de fijación $\varnothing 5,5\text{ mm}$
Distancia 108 x 108 mm
1 entrada para el cable de conexión de la red hasta $\varnothing 10,5\text{ mm}$
Clema de conexión 2,5[□]
Conexión de toma de tierra
Fuente de alimentación LED
220-240 V \sim 0/50-60 Hz
DC 176-280 V
BEGA Thermal Switch®
Desconexión térmica temporal para la protección de componentes sensibles a altas temperaturas
Clase de protección I
Tipo de protección IP 64
Protección contra el polvo y las salpicaduras de agua
Resistencia contra impacto IK07
Protección contra los choques mecánicos < 2 julios
☞ – Distintivo de seguridad
☞ – Símbolo de conformidad
Peso: 2,4 kg
Este producto contiene fuentes de luz de las clases de eficiencia energética C

Istruzioni per l'uso**Applicazione**

Plafoniera e applique per un gran numero di applicazioni illuminotecniche sugli edifici o al loro interno. Un elemento luminoso in rame e vetro cristallo dallo spessore elevato. La tecnologia LED utilizzata garantisce una lunga durata e una potenza ottimale con un consumo energetico ridotto.

Lampada

Potenza modulo 7,7 W
Potenza apparecchio 9,2 W
Temperatura di riferimento $t_a = 25\text{ °C}$
Temperatura ambiente $t_{a,max} = 50\text{ °C}$

31 394 K3

Denominazione modulo LED-0276/830
Temperatura di colore 3000 K
Indice di resa del colore CRI > 80
Flusso luminoso modulo 1505 lm
Flusso luminoso apparecchi 984 lm
Efficienza luminosa apparecchi 107 lm/W

Descrizione del prodotto

Apparecchio in rame, ottone e acciaio inox
Vetro trasparente rivestito
2 fori di fissaggio $\varnothing 5,5\text{ mm}$
Distanza 108 x 108 mm
1 ingresso cavo per cavo di allacciamento fino a $\varnothing 10,5\text{ mm}$
Morsetto 2,5[□]
Collegamento per conduttore di protezione
Alimentatore LED
220-240 V \sim 0/50-60 Hz
DC 176-280 V
BEGA Thermal Switch®
Spegnimento termico temporaneo per la protezione di componenti sensibili alle temperature
Classe di isolamento I
Protezione IP 64
Stagno alla polvere e protetto da spruzzi d'acqua
Protezione antiurto IK07
Protezione contro urti meccanici < 2 Joule
☞ – Marchio di controllo
☞ – Símbolo de conformidad
Peso: 2,4 kg
Questo prodotto contiene sorgenti luminose delle classi di efficienza energetica C

Gebruiksaanwijzing**Toepassing**

Plafond- en wandarmatuur voor vele verlichtingsopgaven aan of in gebouwen. Een armatuur van koper en dikwandig kristalglas. De toegepaste LED-techniek biedt een lange levensduur en optimale lichtopbrengst bij een laag energieverbruik.

Lichtbron

Module-aansluitvermogen 7,7 W
Armatuur-aansluitvermogen 9,2 W
Nominale temperatuur $t_a = 25\text{ °C}$
Omgevingstemperatuur $t_{a,max} = 50\text{ °C}$

31 394 K3

Modulebenaming LED-0276/830
Kleurtemperatuur 3000 K
Kleurweergave-index CRI > 80
Module-lichtstroom 1505 lm
Armaturen-lichtstroom 984 lm
Armatuurrendement 107 lm/W

Productbeschrijving

Het armatuur is van koper, messing en edelstaal
Kristalglas gecoat
2 bevestigingsgaten $\varnothing 5,5\text{ mm}$
Afstand 108 x 108 mm
1 kabelinvoer voor netaansluitkabel tot $\varnothing 10,5\text{ mm}$
Aansluitklem 2,5[□]
Aarddraadaansluiting
LED-netdeel
220-240 V \sim 0/50-60 Hz
DC 176-280 V
BEGA Thermal Switch®
Tijdelijke thermische uitschakeling voor de bescherming van temperatuurgevoelige bouwdeelen
Veiligheidsklasse I
Classificatie IP 64
Stofdicht en beschermd tegen spatwater
Stootvastheid IK07
Bescherming tegen mechanische stoten < 2 joule
☞ – Veiligheidssymbool
☞ – Symbool overeenkomstig richtlijn
Europese Unie
Gewicht: 2,4 kg
Dit product bevat lichtbronnen met energie-efficiëntieklasse C

Seguridad

Tanto en la instalación como en el funcionamiento de esta luminaria han de observarse las normas de seguridad nacionales. El montaje y la puesta en servicio deben ser realizados únicamente por un electricista especializado. El fabricante no asume ninguna responsabilidad en caso de daños causados por el uso o el montaje inadecuados. En caso de realizar modificaciones posteriores en la luminaria, la persona que realiza dichas modificaciones será considerada como fabricante.

Montaje

Para evitar huellas dactilares en la luminaria, se deben utilizar los guantes protectores adjuntos al realizar el montaje. Soltar las uniones roscadas y retirar el marco con el cristal de la parte inferior de la luminaria. ¡Los LED son componentes electrónicos de alta calidad! Por favor, evite tocar la superficie de salida de luz del LED directamente con las manos durante el montaje o el cambio. Introducir el cable de conexión de red por la entrada para cables en la parte inferior de la luminaria. Fijar la parte inferior de la luminaria con el material de fijación adjunto u otro material apropiado en la base de montaje. Para este fin es absolutamente necesario utilizar las juntas anulares suministradas. Establecer la conexión de puesta a tierra. Pasar los tubos de silicona por encima de los conductores de conexión y establecer la conexión eléctrica. Montar el cristal y el marco con uniones roscadas en la parte inferior de la luminaria. Comprobar la correcta posición de la junta.

Cambio del módulo LED

La denominación del módulo LED está anotada en una etiqueta en la luminaria. Los módulos de recambio BEGA corresponden en el color de la luz y la potencia luminica a los módulos instalados originalmente. La sustitución puede ser realizada por personas cualificadas con herramientas corrientes en el mercado. Desconectar la instalación eléctrica y abrir la luminaria. Observe las instrucciones de montaje del módulo LED. Comprobar las juntas de la luminaria y reemplazarlas en caso necesario. Si el cristal está defectuoso, se debe sustituir. Cerrar la luminaria.

Cobre

Los elementos fabricados de cobre macizo se entregan en el color natural del cobre. Bajo el efecto de la intemperie se forma a lo largo del tiempo la patina natural tan característica.

Sicurezza

Per l'installazione e l'uso di questo apparecchio vanno osservate le disposizioni nazionali di sicurezza. Il montaggio e la messa in funzione devono essere effettuati esclusivamente da un elettricista qualificato. Il produttore non si assume alcuna responsabilità per eventuali danni causati da un uso o montaggio falso. Qualora vengano apportate delle modifiche all'apparecchio in un secondo momento, è da intendere come produttore la persona che esegue tali modifiche.

Montaggio

Per evitare di lasciare impronte con le dita sull'apparecchio, utilizzare i guanti protettivi in dotazione durante il montaggio. Allentare i collegamenti a vite e rimuovere il telaio con vetro dalla parte inferiore dell'apparecchio. I LED sono elementi elettronici di alta qualità! Durante il montaggio o la sostituzione evitare di toccare direttamente la superficie luminosa dei LED con le mani. Inserire il cavo di allacciamento alla rete nella parte inferiore dell'apparecchio facendolo passare attraverso l'ingresso per cavo. Fissare la parte inferiore dell'apparecchio con il materiale di fissaggio in dotazione o con altro materiale adatto sul fondo di montaggio. Utilizzare in ogni caso gli anelli di tenuta in dotazione. Stabilire il collegamento con il conduttore di protezione. Far scorrere i tubi flessibili in silicone sui raccordi ed eseguire l'allacciamento elettrico. Montare il vetro e il telaio con i collegamenti a vite sulla parte inferiore dell'apparecchio. È importante che la guarnizione sia posizionata correttamente.

Sostituzione del modulo LED

La denominazione del modulo LED è indicata su un'etichetta all'interno dell'apparecchio. I moduli sostitutivi BEGA presentano colore della luce e flusso luminoso uguali a quelli dei moduli montati in origine. La sostituzione può essere effettuata da persone qualificate con l'ausilio di attrezzi comunemente reperibili in commercio. Agire a tensione nulla e aprire l'apparecchio. Attenersi alle istruzioni di montaggio del modulo LED. Controllare le guarnizioni dell'apparecchio ed eventualmente sostituirle. Gli eventuali vetri difettosi vanno sostituiti. Chiudere l'apparecchio.

Rame

Le parti realizzate in rame massiccio vengono fornite nel colore rame naturale. A causa delle intemperie, con il passare del tempo si forma la caratteristica patina naturale.

Veiligheid

Bij het installeren en gebruiken van dit armatuur moeten de nationale veiligheidsvoorschriften in acht worden genomen. De montage en ingebruikname mag alleen door een elektromonteur worden uitgevoerd. De fabrikant stelt zich niet aansprakelijk voor schade die ontstaat door een onjuist gebruik of verkeerde montage. Indien achteraf wijzigingen aan het armatuur worden aangebracht, geldt de persoon die deze wijzigingen aanbrengt, als de fabrikant.

Montage

Om vingerafdrukken op het armatuur te vermijden, dienen bij de montage de bijgeleverde veiligheidshandschoenen te worden gebruikt. Draai de schroeven los en neem het raam met glas van het onderste deel van het armatuur. Leds zijn hoogwaardige elektronische onderdelen! Voorkom tijdens het monteren of vervangen dat de led-lichtopening direct met de handen wordt aangeraakt. Steek de metaansluitkabel door de kabelinvoer in het onderste deel van de armatuur. Bevestig het onderste deel van het armatuur met het bijgeleverde of ander geschikt bevestigingsmateriaal op het montagevlak. Gebruik hierbij in ieder geval de bijgeleverde afdichtingen. Breng de aarddraadverbinding tot stand. Schuif de siliconenslangen over de aansluitdraden en breng de elektrische aansluiting tot stand. Monteer het glas en raam met schroeven op het onderste deel van het armatuur. Let op de juiste zitting van de afdichting.

Vervangen van de LED-module

De benaming van de LED-module is aangegeven op een etiket in het armatuur. BEGA-ervangmodules komen in lichtkleur en lichtopbrengst overeen met de oorspronkelijk ingebouwde modules. De vervanging kan door gekwalificeerde personen met normaal gereedschap worden uitgevoerd. Schakel de installatie spanningsvrij en open het armatuur. Neem de montagehandleiding van de LED-module in acht. Controleer de afdichtingen van het armatuur en vervang deze indien nodig. Een defect glas moet worden vervangen. Sluit het armatuur.

Koper

De uit massief koper vervaardigde delen worden in natuurlijke koperkleur geleverd. Na verloop van tijd vormt zich onder invloed van het weer de typische natuurlijke patina.

Piezas de recambio

Cristal	11 002 576 11R G
Fuente de alimentación LED	DEV-0136/700
Módulo LED 3000K	LED-0276/830
Junta	81 000 325

Ricambi

Vetro	11 002 576 11R G
Alimentatore LED	DEV-0136/700
Modulo LED 3000K	LED-0276/830
Guarnizione	81 000 325

Accessoires

Glas	11 002 576 11R G
LED-netdeel	DEV-0136/700
LED-module 3000K	LED-0276/830
Afdichting	81 000 325