

# XENO & ZONA

last update 10/08/2015

BEL1126

<b>Xeno R :</b>	code 8024. __. __. 04	1,2W or 3,2W - 350mA - CE - IP68 - max. 1000 kg max. -			
<b>Xeno K :</b>	code 8025. __. __. 04	1,2W or 3,2W - 350mA - CE - IP68 - max. 1000 kg max. -			
<b>Zona R :</b>	code 8022. __. __. 04	1,2W or 3,2W - 350mA - CE - IP68 - max. 1000 kg max. -			
<b>Zona K :</b>	code 8023. __. __. 04	1,2W or 3,2W - 350mA - CE - IP68 - max. 1000 kg max. -			

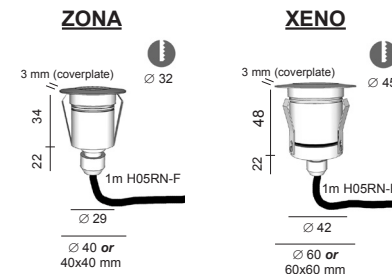

## OPTIONS / ACCESSORIES

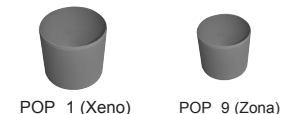

## INSTALLATION INSTRUCTIONS

1. PREPARATION OF TERRAIN
2. MAKE THE ELECTRICAL CONNECTION
3. PLACE THE LUMINARY
4. SWITCH ON

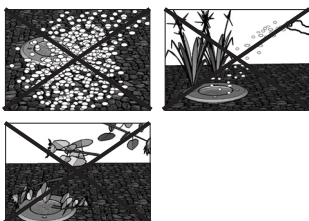
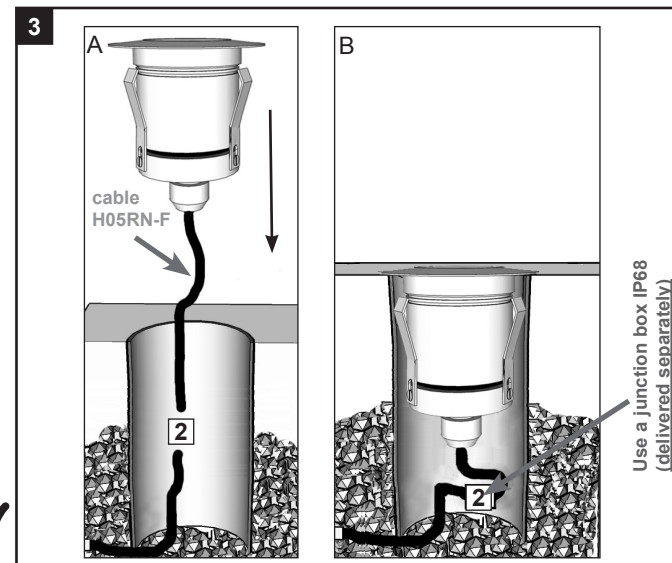
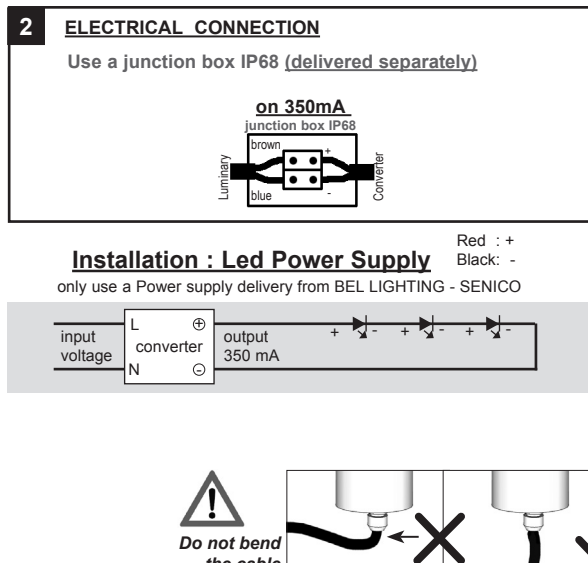
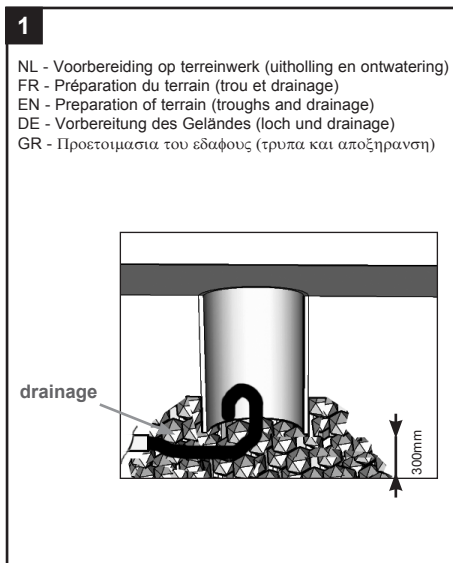

NL - De bovenzijde van het toestel dient steeds vrij te blijven. Geen enkel deel van het toestel dat niet beschermd is door de inbouwdoos, mag in contact komen met de grond of met agressieve chemische stoffen (mestof, onkruidverdelgers, kalk,...).

FR - Ne jamais recouvrir les parties visibles de l'appareil. Aucune partie de l'appareil non protégée par la boîte d'encastrement, ne doit être en contact direct avec le terrain, ou venir en contact de substances chimiques agressives (ex: fertilisants, herbicides, chaux,...)

EN - Never cover visible parts of the luminaire. Any part not protected by the recessing box, must not be in direct contact with the ground or in contact with aggressive chemical elements (ex: fertilisers, herbicides,...)

DE - Die oberseite der Leuchte muss immer frei bleiben. Leuchenteile, die nicht durch das Einbaugeschütz sind, dürfen nicht mit dem Erdreich oder aggressiven chemischen Stoffen (z.B. Dünger, Unkrautvernichter, Kalk) in Berührung kommen.

ΕΛ - Μην καλύπτονται ποτε τα ορατά μέρη της συσκευής κάθε κομμάτι που δεν προστατεύεται από το κιβώτιο τοποθέτησης δεν πρέπει να ερχεται σε άμεση επαφή με το έδαφος ή σε επαφή με ισχυρά χημικά στοιχεία (π.χ λιπάσματα, ζιζανιοκτόνα, ασβέστ ης...)

**BEL LIGHTING**

BEL LIGHTING srl  
 Avenue Ernest Solvay 42  
 B-1480 Saintes (Tubize)  
 Belgium  
 Phone: +32(0)2 3552428  
 Fax: +32(0)2 3550396  
 e-mail: info@bel-lighting.com  
 www.bel-lighting.com

**PART**

**A**

Lees de algemene gebruiksvoorwaarden : PART B  
 Lire attentivement les conditions générales d'utilisation: PART B  
 Read attentively the general instructions: PART B  
 Lesen Sie die allgemeinen Gebrauchsanweisungen: PART B  
 Διαβάστε τηV οδηγία V : PART B

WAARSCHUWING  
 AVERTISSEMENT  
 WARNING  
 WARNUNG  
 PROSOCHO