

Foscarini

# Kurage

Nichetto = Nendo, 2015

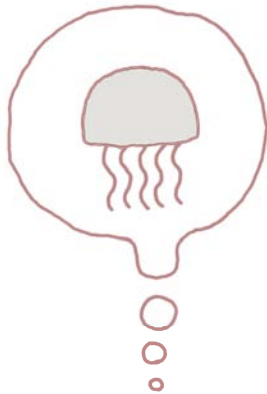



Lampada da tavolo — *Table lamp*

MY IDEA FOR OKI  
①

BUT WHAT I LOVE  
IS  
WHEN THE SUN  
SHINES ON THEM

# Kurage

Nichetto = Nendo, 2015

ICE CREAM

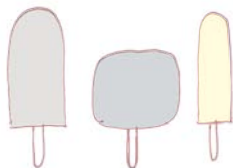

(MORE OR LESS EVERY BODY LOVE ICECREAM)

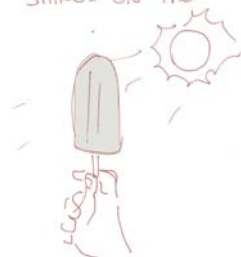

Dalla collaborazione fra il designer italiano Luca Nichetto e il gruppo di lavoro multidisciplinare Nendo, fondato dall'architetto giapponese Oki Sato, nasce un progetto dallo spirito leggero, poetico e artigianale: la lampada da tavolo Kurage.

A lightweight, poetic, handcrafted project has emerged from the joint efforts of Italian designer Luca Nichetto and the multidisciplinary working group Nendo founded by Japanese architect Oki Sato - the new Kurage table lamp.

**Poetic lightness**

## Kurage

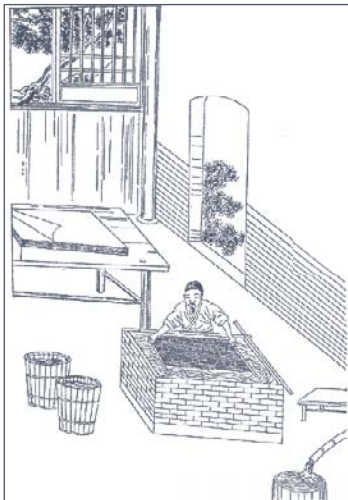

© Agency for Cultural Affairs



Kurage è realizzata grazie ad una particolarissima tecnica di lavorazione sviluppata da AOYA, unico produttore di carta washi tridimensionale, fatta a mano nella città di Tottori in Giappone. Utilizzando fibre dell'albero di gelso si ottiene una carta liscia e porosa al tempo stesso che filtra la luce creando un'atmosfera rilassata, calda ed emozionante, capace di sedurre l'intelletto e il cuore. La tradizionale arte della fabbricazione a mano della carta washi è stata inserita dall'UNESCO tra i Patrimoni culturali immateriali dell'umanità.

*Kurage is made thanks to a very particular workmanship technique developed by AOYA, the only manufacturer of 3D washi paper, which is hand-made in the city of Tottori in Japan. Obtained from mulberry tree fibres, washi paper is both smooth and porous and filters the light creating a relaxing, cosy and emotional atmosphere capable of seducing both heart and intellect. The traditional craft of hand-making washi paper has been inscribed by UNESCO as Intangible Cultural Heritage of Humanity.*

## Washi paper



Kurage è la parola giapponese che indica la medusa. Questa lampada assomiglia infatti a un animale marino che danza leggero, cullato da una luminosità soffusa. Il diffusore in pregiata carta washi è semplicemente appoggiato su una struttura trasparente studiata ad hoc per garantire l'assenza di ombre. Completano coerentemente il progetto quattro sottili gambe in legno di frassino colore naturale, il portalampada in ceramica ed il cavo elettrico ricoperto con una calza in fibra di carta.

*In Japanese kurage means jellyfish and the lamp does in fact resemble a sea animal which dances through the seas cradled by a suffused light. The diffuser made with the finest Japanese washi paper is simply rested onto a transparent structure designed specifically to ensure it is shadow free. Four slender natural coloured ashwood legs finish off the lamp together with a ceramic lamp holder and an electric cable covered in a paper fibre sock.*

## Refined simplicity

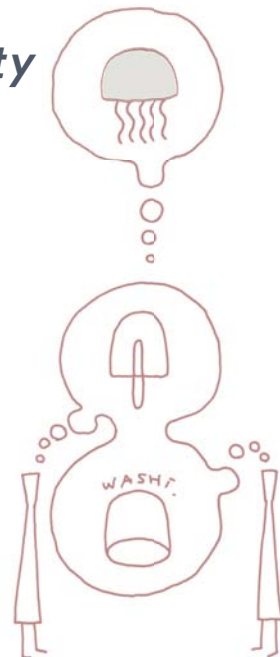

## Kurage

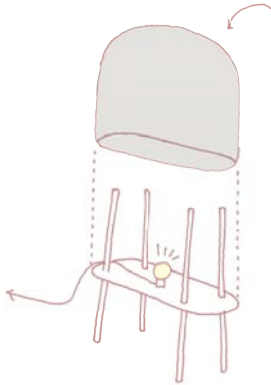

HOW ABOUT USING  
'THREE DIMENSIONAL WASHI'?

NO SEAMS!!

THIS MIGHT BE A  
PROBLEM...

A SPECIAL TECHNIQUE OF JAPANESE WASHI-PAPER. (MAX SIZE Ø800.H500)

WE HAVE BEEN DOING SOME RESEARCH  
THE PAST FEW YEARS...

AND HAVE DONE SOME TESTS FOR  
DYEING THE 3D-WASHI IN  
NICE COLORS!

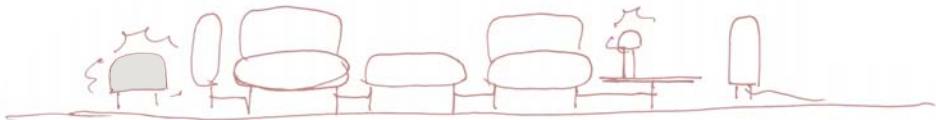

# Kurage



## Istruzioni di montaggio — Assembly instructions — 組み立て方法

IT → **Avvertenze:** collegare la lampada alla rete elettrica solo dopo aver completato il montaggio.

Se il cavo esterno di questo apparecchio viene danneggiato, deve essere sostituito esclusivamente dal costruttore, dal suo servizio assistenza o da personale qualificato.

1. Inserire la lampadina.

2. Posizionare la lampada sul piano desiderato e se necessario regolare la gamba mobile come segue:

**A** svitare leggermente il grano laterale situato all'interno della parte contraddistinta dalla lettera "Y" utilizzando la chiave in dotazione.

**B** regolare in altezza la gamba mobile.

**C** avvitare il grano laterale situato all'interno della parte "Y" utilizzando la chiave in dotazione, senza stringere troppo.

3. Posizionare il diffusore come indicato in figura.

### Lampadina consigliata.

Attenzione: utilizzare solo lampadine a fluorescenza o led retrofit.

Max 20W E27 230-240V 50/60Hz

Type: Softone - 2700K / 3000K

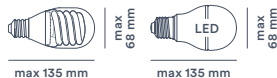

Attenzione: non utilizzare lampadine alogene o a incandescenza.



Attenzione: la sicurezza dell'apparecchio è garantita con l'uso

appropriato delle seguenti istruzioni, pertanto è necessario conservarle.

Togliere la tensione di alimentazione ogni qualvolta sia necessario operare sull'apparecchio. L'apparecchio non deve essere installato in posizioni diverse da quelle indicate nelle istruzioni di montaggio.

Le operazioni di montaggio o manutenzione dell'apparecchio devono essere eseguite con la massima attenzione per non danneggiare i componenti.

L'eventuale sostituzione della lampadina deve essere fatta con una dello stesso tipo e potenza massima indicata nelle istruzioni.

Attenzione: prima dell'eventuale sostituzione della sorgente luminosa, farla raffreddare.

Attenzione: quando l'apparecchio di illuminazione è acceso, o nel periodo di raffreddamento successivo allo spegnimento, la sorgente luminosa e le parti adiacenti possono provocare ustioni. Foscarini non potrà procedere alla sostituzione dei propri articoli per difetti di fabbricazione, se non verranno restituiti tramite rivenditore e comunque se non dopo aver accertato la natura del difetto. L'apparecchio non può essere in alcun modo modificato o manomesso, ogni modifica ne può compromettere la sicurezza rendendo lo stesso pericoloso. Foscarini declina ogni responsabilità per i prodotti modificati. I materiali utilizzati in questo prodotto, se esposti direttamente ai raggi solari, possono subire una naturale variazione cromatica.

EN → **Warning:** connect the lamp to the power net only after finishing assembling. In order to prevent hazards, in the event of damage to the appliance's outer cable, it may be replaced by the manufacturer, its after sales service or other equivalent qualified person only.

1. Plug in bulb.

2. Place the lamp on a surface and in case it should not be even, adjust the mobile leg:

**A** slightly unscrew the side grub screw inside the element "Y" using the key enclosed.

**B** adjust the height of the mobile leg, so that all 4 legs rest on the surface.

**C** fasten the grub screw inside the element "Y" using the key enclosed, do not fasten too tight.

3. Place the lampshade as shown in picture.

### Recommended bulb.

Beware: only use fluorescent or led retrofit bulbs.

Max 20W E27 230-240V 50/60Hz

Type: Softone - 2700K / 3000K

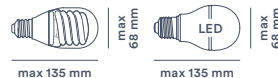

Beware: do not use halogene or incandescent bulbs.



Warning: the safety of this fixture is only guaranteed if the following



instructions have been observed.  
Unplug the lighting every time you need to work on it.  
Fixture must not be installed in any position other than that shown in instructions.

Assembly and maintenance of fixture must be performed carefully so as not to damage components.

Replacement bulbs must be of same type and wattage as specified in instructions.

**Beware:** before replacing the light source, let it cool down.

**Beware:** when the light fitting is on, or cooling down after switching off, the light source and the parts around it can cause burnings.

Foscarini will replace merchandise with manufacturing defects only if it is returned to the retailer from which it was purchased.

The appliance may in no way be modified or tampered with, any modification may compromise safety causing the appliance to become dangerous.

Foscarini declines all responsibility for products that are modified.

If exposed to direct sunlight, the materials used in this product may show a natural chromatic variation.

USA/CAN → **Caution,** important safety instructions: this portable luminaire has a polarized plug (one blade is wider than the other) as a feature to reduce the risk of electric shock.

This plug will fit in a polarized outlet only one way. If the plug does not fit fully in the outlet, reverse the plug. If it still does not fit, contact a qualified electrician.

Never use with an extension cord unless plug can be fully insert.

Do not alter the plug.

**Recommended bulb.**

**Beware: only use fluorescent or led retrofit bulbs.**

**Max 20W E26 120V 60Hz  
Softone - 2700K / 3000K**

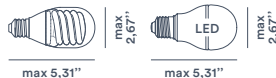

**Beware: do not use halogene or incandescent bulbs.**



FR → **Attention :** brancher la lampe au réseau électrique seulement après son complet assemblage.

Si le câble externe de cet appareil est endommagé, il doit être remplacé uniquement par les soins du constructeur, par son service après-vente ou bien par le personnel qualifié équivalent.

1. Insérer l'ampoule.

2. Placer la lampe sur un plan et si elle n'est parfaitement balancée, régler le pied mobile :

**A** dévisser un peu le grain latéral à l'intérieur de l'élément "Y" en utilisant la clef livrée avec.

**B** régler en hauteur le pied mobile, de façon que tous les 4 pieds soient appuyés sur le plan.

**C** visser le grain latéral à l'intérieur de l'élément "Y" en utilisant la clef livrée avec, sans trop serrer.

3. Placer le diffuseur comme indiqué dans le croquis.

**Ampoule conseillées.**

**Attention : utiliser seulement des ampoules fluorescentes ou led retrofit.**

**Max 20W E27 230-240V 50/60Hz**

**Type: Softone - 2700K / 3000K**

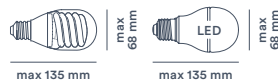

**Attention : pas d'ampoules halogenes ou incandescentes.**



**Attention : la sûreté de l'appareil n'est garantie qu'en suivant scrupuleusement les instructions ci-après. Il est donc nécessaire de les conserver.**

Débrancher toujours le luminaire quand il est nécessaire d'y travailler dessus. L'appareil ne peut pas être installé dans une autre position que celle indiquée dans les instructions de montage. Le montage et les manipulations de l'appareil devront être exécutés avec la plus grande attention pour ne pas abîmer ses composants.

Tout changement d'ampoule respectera le type et la puissance indiqués dans le descriptif technique.

**Attention :** avant le remplacement éventuel de la source lumineuse, la laisser refroidir.

**Attention :** quand le luminaire est allumé, ou pendant le refroidissement d'après, la source lumineuse et les parties tout autour d'elle peuvent causer des brûlures. Foscarini n'échangera ses articles défectueux que par l'intermédiaire d'un revendeur.

L'appareil ne peut être modifié ou altéré de quelque manière que ce soit, toute modification peut compromettre la sécurité de celui-ci en le rendant dangereux.

Foscarini décline toute responsabilité pour les produits modifiés. Les matériaux utilisés, si directement exposés aux rayons solaires, peuvent subir une variation chromatique naturelle.

CAN → Attention, instructions importantes de sécurité : cette lampe portative a une fiche polarisante (une lame est plus grande que l'autre) comme caractéristique pour réduire le risque de choc électrique. Cette fiche n'engage qu'une prise polarisante. Si la fiche n'engage pas complètement la prise, alors renverser la, si elle n'engage toujours pas, mettre vous en rapport avec un électricien qualifié. Ne jamais utiliser avec un prolongateur si la fiche n'engage pas complètement. Ne changer pas la fiche.

#### Ampoule conseillées.

Attention : utiliser seulement des ampoules fluorescentes ou led retrofit.

Max 20W E26 120V 60Hz  
Softone - 2700K / 3000K



Attention : pas d'ampoules halogènes ou incandescentes.



DE → Wichtige Hinweise: die Leuchte erst nach der kompletten Montage ans Netz anschliessen. Sollte das Außenkabel der Lampe beschädigt

werden, ist es ausschließlich vom Service-Dienst des Herstellers oder gleichwertigen, qualifiziertem Personal auszutauschen, um somit Gefahren zu vermeiden.

1. Das Leuchtmittel einsetzen.
2. Die Leuchte auf eine Fläche stellen und wenn sie nicht ausbalanciert ist, den beweglichen Fuss justieren:  
A Die seitliche Madenschraube im Inneren vom Element "Y" mit dem mitgelieferten Imbusschlüssel etwas lösen.  
B die Höhe des mobilen Fusses einstellen, so dass alle 4 Beine auf der Fläche ruhen.  
C Die seitliche Madenschraube im Inneren vom Element "Y" mit dem mitgelieferten Imbusschlüssel nicht zu fest ziehen.
3. Den Schirm wir im Bild setzen.

#### Empfohlene Leuchtmittel.

Achtung: nur Leuchtstoff- oder LED-Retrofit Leuchtmittel einsetzen.

Max 20W E27 230-240V 50/60Hz  
Type: Softone - 2700K / 3000K



Achtung: Keine Halogen- Oder Glühlampen.



Achtung: Die Sicherheit dieses Artikels wird nur durch die strikte Befolgung der nachfolgenden Betriebsanleitung gewährleistet.

Bitte heben Sie diese unbedingt auf. Immer den Strom abschalten, wenn man and der Leuchte arbeiten muss. Die Leuchte darf nur nach den in der Betriebsanleitung aufgeführten Positionen montiert werden.

Alle Arbeiten an der Leuchte müssen mit der größtmöglichen Sorgfalt erfolgen um die Bauteile nicht zu beschädigen.

Die Glühbirne darf nur gegen eine gleichen Typs und gleichen Stärke ausgewechselt werden.

Achtung: vor dem eventuellen Austausch der Lichtquelle, diese abkühlen lassen.

Achtung: wenn die Leuchte an ist, oder während des Abkühlens nach dem Ausschalten, können die Leuchtquelle und die anstehenden Teile Verbrennungen verursachen. Foscarini ersetzt ästhetischen Fabrikationsfehler nur über den zuständigen Händler.

Der Apparat darf auf keinen Fall veraendert oder unerlaubt geoeffnet werden, jede Veraenderung desselben kann die Sicherheit in Frage stellen und somit gefaehrlich werden. Foscarini lehnt jede Verantwortung für unsachgeaess behandelte Produkte ab. Im Fall von direkten Sonnenstrahlen Ausstellung, könnten die hiermit eingeführten Materialien eine natürliche chromatische Veränderung erfahren.

ES → Advertencias: conectar la lámpara a la red eléctrica sólo despues de completar el montaje. Si el cable externo de este aparato se deteriora será necesario sustituirlo; el cambio podrá efectuarlo exclusivamente el fabricante, su servicio de asistencia o personal cualificado equivalente para evitar peligros.

1. Colocar la bombilla.
2. Poner la lámpara en un plano horizontal deseado y si no está perfectamente plana, ajustar la pata móvil:

A destornillar ligeramente el grano

lateral situado en el interior del elemento "Y" utilizando la llave suministrada.

B ajustar la altura de la pata móvil, de manera que todas las 4 patas descansan completamente en el plano horizontal.

C apretar el grano lateral situado en el interior del elemento "Y" utilizando la llave suministrada sin apretar demasiado.

3. Colocar el difusor como se ve en la figura.

#### Bombilla sugeridas.

**Atención: utilizar sólo bombillas fluorescentes o led retrofit.**

Max 20W E27 230-240V 50/60Hz  
Type: Softone - 2700K / 3000K

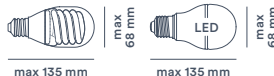

**Atención: no utilizar bombillas alógenas o incandescentes.**



**Atención: La seguridad del aparato está garantizada sólo con el uso de las instrucciones siguientes, por lo tanto es necesario atenderlas puntualmente.**

Desconectar la tensión de alimentación cada vez que es necesario operar sobre el dispositivo. El aparato no debe ser instalado en distinta posición de aquella que se indica en las instrucciones de montaje. Las operaciones de montaje o manutención del aparato deben seguirse con la máxima atención para no dañar los componentes. La eventual sustitución de la bombilla debe efectuarse con una del mismo tipo y potencia máxima indicada en las instrucciones.

**Atención:** antes de sustituir la fuente de luz, dejar que se enfríe.

**Atención:** cuando el dispositivo está encendido, o durante el enfriamiento posterior al apagado, la fuente de luz y las partes adyacentes pueden provocar quemaduras. Foscarini no podrá proceder a la sustitución de sus artículos por defectos de la fabricación, si non vienen tramitados a través del punto de venta. Para un funcionamiento seguro y correcto es necesario conectar la lámpara a una eficiente instalación de tierra. El aparato no puede ser en ningún caso modificado o forzado, cualquier modificación puede comprometer la seguridad haciéndolo peligroso. Foscarini declina cualquier responsabilidad por los productos modificados. Los materiales utilizados, si directamente expuestos a los rayos solares, pueden sufrir una natural variación cromática.

JP → 注意:

組み立てが完成してから電線にランプをつなぐこと。万が一、この備品のケーブルの外側に損傷がみられる場合は、製造者またはそのサービス・センター、または公認業者により交換されなくてはなりません。

1. ランプを挿入する。  
2. 希望の位置にランプを設定し、必要であれば脚を以下の方法で調整する。

A 備品のキーを使って、Y字印のある部分の内側に位置する脇のネジを、軽く緩める。

B 脚の高さを決める。

C 備品のキーを使って、Y字印のネジを、力を入れすぎないようにして締める。

3. 図のように、かさの位置を決める。  
推奨ランプ

注: 蛍光灯またはLEDのみを使用すること。  
最大 20W E27 230-240V 50/60Hz  
種別 Softone / 2700K / 3000K

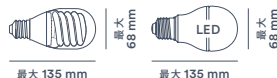

注: ハロゲンまたは白熱灯は使用しないこと。



注: 同製品の安全と保証は以下の使用法に従った場合のみ適用されますので、必ず保存ください。製品を調整する際には必ず、電源を切ることが求められます。製品は説明書の指示と異なる方法で設置することはできません。製品の組み立ておよびメンテナンスは、部品を損傷することのないよう、最大の注意を払って行ってください。ランプの交換は、同じタイプのもので、説明書にある最大容量に従ってください。

注: 光源の交換の際には、その前に十分に冷ましてから行ってください。

注: 照明器具がオンになっている場合、あるいはオフに間もない場合、光源とその接続部分はやけどを起こす危険があります。フォスカリーニ社は、販売代理店を通じて、あるいはいづれにしても、欠陥現象が認められた場合以外は、不良品の交換に応じません。製品はいかなる形でも修正、変更を加えられてはならず、あらゆる改造は危険を起こし安全性を保てない可能性があります。フォスカリーニ社は改造品に関していかなる責任も負いません。この製品で使用されている原材料は、直射日光により変色を起こす可能性があります。

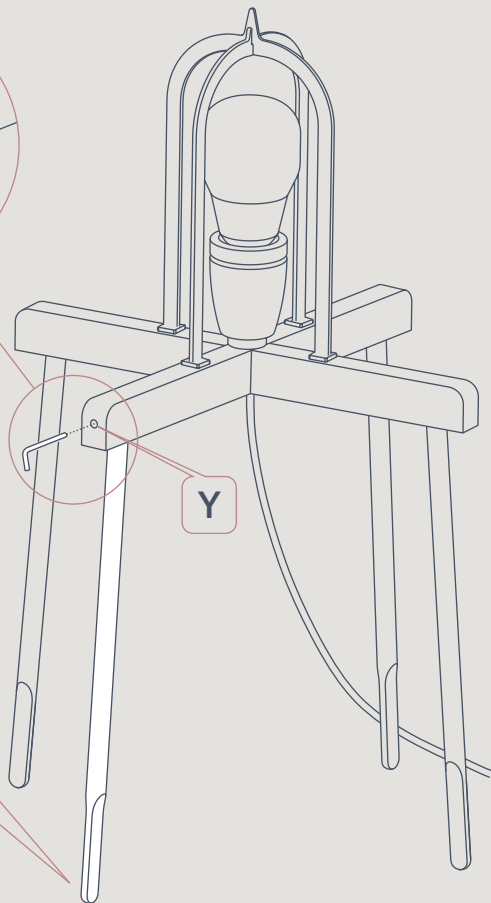
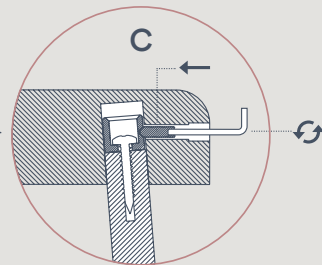
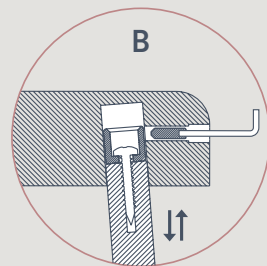
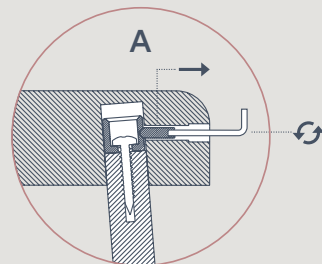
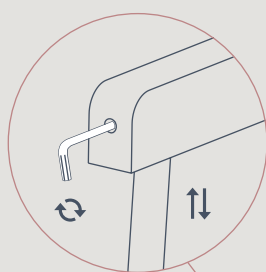

Y

!  
**Gamba regolabile in  
 altezza per piani  
 irregolari.**  
**Height adjustable foot  
 for uneven floors.**  
**Pied réglable en hauteur  
 pour sols irréguliers.**  
**Verstellbarer Fuss für  
 unebene Flächen.**  
**Pie ajustable en altura,  
 para superficies  
 irregulares.**

脚は不規則な高さの面に対しても  
 調整することが可能です。

013

!  
**Appoggiare delicatamente**  
il diffusore sulla base.  
**Gently put the lampshade**  
on the base.  
**Placer le diffuseur**  
**doucement** sur la base.  
**Den Schirm leicht auf den**  
**Fuss setzen.**  
**Apoyar suavemente el**  
**difusor sobre la base.**  
かさを注意深く、ベースに乗せます。

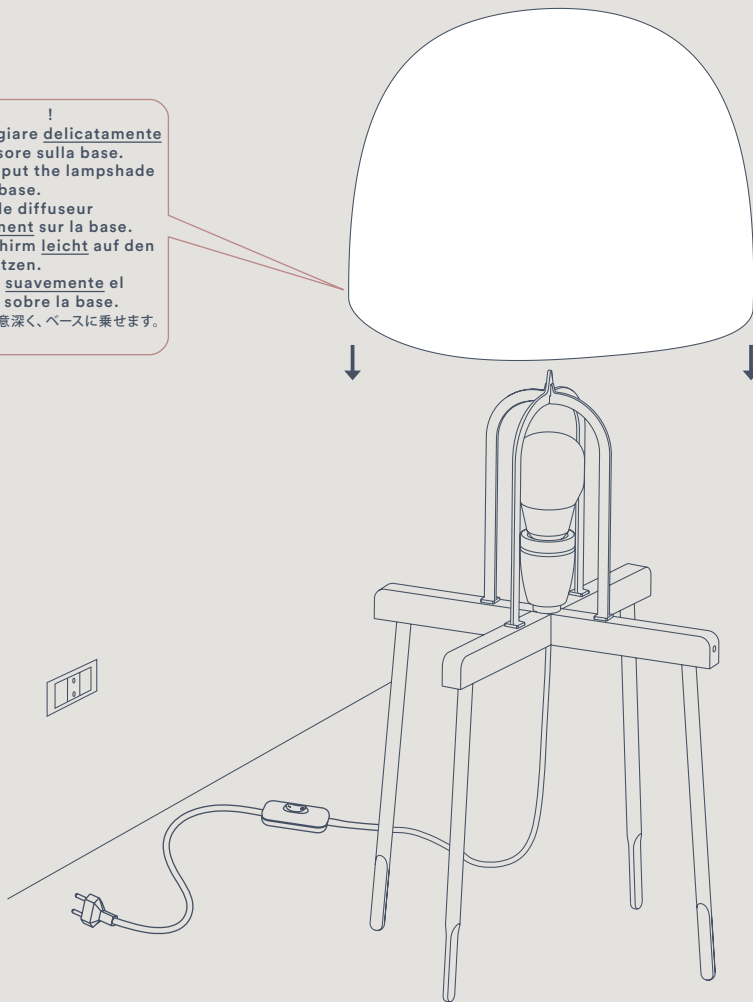

Istruzioni per la pulizia — *Cleaning instructions* — クリーニング方法

**IT → Corretta pulizia del diffusore in carta wash:** la carta wash è una preziosa carta realizzata a mano particolarmente delicata. Per la pulizia non utilizzare detersivi, acqua o altro liquido! Pulire la carta wash solamente a secco, utilizzando delicatamente un panno in microfibra o uno spolverino/piumino per togliere la polvere. Il diffusore va inoltre maneggiato con cura per evitare schiacciamenti.

**Istruzioni per la pulizia della montatura in legno:** scollegare la lampada dall'alimentazione e utilizzare esclusivamente un panno morbido eventualmente inumidito con acqua e sapone o detersivo neutro per lo sporco più tenace. Non utilizzare alcool o solventi.

**EN → Appropriate cleaning of the wash paper shade:** wash paper is a precious and very delicate hand made paper. To clean it, do not use water or detergents! Clean wash paper only dry, softly with a microfiber cloth or with a feather duster. Moreover, the shade should also be handled with care to avoid crushing.

**Cleaning instructions for the wooden frame:** unplug the lamp and only use a soft cloth possibly dampened with water and soap or a mild neutral detergent if needed. Do not use alcohol or other solvents.

**FR → Nettoyage correcte du diffuseur en papier wash:** le papier wash est un papier fait à la main très précieux et délicat. Pour le nettoyer ne pas utiliser d'eau ou de détergents! Nettoyer le papier wash seulement à sec, doucement avec un chiffon en microfibre ou avec un plumeau. En plus, manier avec soin pour éviter tout écrasement.

**Instructions pour le nettoyage du pied en bois:** débrancher la lampe et utiliser seulement un chiffon souple, mouillé, si nécessaire, avec de l'eau et du savon ou du détergeant neutre. Ne pas utiliser d'alcool ou solvants.

**DE → Korrekte Reinigung des Diffusors aus wash Papier:** wash Papier ist ein wertvolles und zartes handgemachtes Papier. Um es zu reinigen, kein Wasser oder Reinigungsmittel benutzen! Wash Papier nur mit einem Mikrofasertuch oder mit einem Staubwedel trocken reinigen. Ausserdem mit grosser Sorgfalt handhaben, um die Dellenbildung zu vermeiden.

**Hinweise für die Reinigung des Holzgestelles:** Den Strom abstellen und ausschliesslich ein weiches, eventuell mit Wasser und Seife gefeuchtes Tuch benutzen. Weder Alkohol noch Lösungsmittel verwenden.

**ES → Instrucciones para limpiar el difusor en papel wash:** el papel wash es un papel precioso muy frágil hecho a mano. No utilizar detergentes, agua ni otros líquidos! Limpiar el papel wash sólo en seco, utilizando un paño en microfibra o un plumero para quitar el polvo. Manejar la pantalla con cuidado, para no aplastarla.

**Instrucciones para limpiar la estructura en madera:** desconectar la lámpara de la red eléctrica y utilizar exclusivamente un paño suave humedecido con agua y jabón o detergente neutro para la suciedad más obstinada. No utilizar ni alcohol, ni solventes.

**JP → 和紙製かさの正しいクリーニング:** 和紙はとくに繊細に手製で作られたものです。クリーニングには洗剤や水、その他の液体は使用しないでください! 和紙のクリーニングはドライのみ、マイクロファイバー製の布か、ほこりをはらうのに、やわらかいブラシや羽製のものを利用ください。また、かさはつぶれないよう、注意深くお取り扱いください。

**木製部分のクリーニング:** まずコンセントを抜き、やわらかい布を使用し、汚れのひどい場合は水とせっけん、または中性洗剤でしめらせて拭き取ってください。アルコールまたは溶剤は使用しないでください。

## Legenda — Key — 凡例

IT →



Il marchio ENEC è un marchio volontario rilasciato da enti terzi. Certifica che il prodotto è conforme e rispetta i requisiti proposti dalla norma EN 60598 ed è progettato e realizzato in aziende il cui sistema di gestione della qualità soddisfa i requisiti della norma UNI EN ISO 9001.

Apparecchio in doppio isolamento.

Attesta la conformità del prodotto alle disposizioni delle direttive comunitarie.

Questo apparecchio deve essere utilizzato solo in ambienti interni.



Il simbolo RAEE (Rifiuti Apparecchiature Elettriche ed Elettroniche) utilizzato per questo prodotto indica che quest'ultimo non può essere trattato come rifiuto domestico. Lo smaltimento corretto di questo prodotto contribuirà a proteggere l'ambiente. Per maggiori informazioni sul riciclaggio di questo prodotto, rivolgersi all'ufficio competente del proprio ente locale, alla società addetta allo smaltimento dei rifiuti domestici o al negozio dove è stato acquistato il prodotto.

EN →



The label ENEC is a voluntary label granted by third organizations. It certifies that a product complies to the EN 60598 standards and has been designed and manufactured by companies with an approved UNI EN ISO 9001 quality control system.

Appliance with double insulation.

It certifies the conformity of the product to the European community low voltage directive.

This product is for indoor use only.



The use of the WEEE (Waste Electrical and Electronic Equipmen) symbol indicates that this product may not be treated as household waste. By ensuring this product is disposed of correctly, you will help protect the environment. For more detailed information about the recycling of this product, please contact your local authority, your household waste disposal service provider or the shop where you purchased the product.

FR →



Le label ENEC est volontaire et issu par des établissements tiers. Il certifie qu'un produit est conforme à la norme EN 60598 et qu'il a été conçu et fabriqué par des entreprises dotées d'un système de qualité conforme aux normes UNI EN ISO 9001.

Appareil doté de double isolation.

Il atteste la conformité du produit aux dispositions des directives communautaires.

Cet appareil doit être utilisé en intérieur uniquement.



L'utilisation du symbole WEEE (Waste Electrical and Electronic Equipment, Déchets électriques et d'équipement électronique) indique que ce produit ne peut pas être traité comme déchet domestique. Assurez-vous de vous débarrasser de ce produit selon les lois en vigueur. Vous aiderez ainsi à protéger l'environnement. Pour plus d'informations détaillées sur le recyclage de ce produit, veuillez contacter les autorités locales, le fournisseur de service de mise au rebut des déchets domestiques ou le magasin où vous avez acheté le produit.

DE →



Das Prüfzeichen ENEC ist eine freiwillige Zertifizierung die von Dritten gewährt wird. Es zertifiziert, dass ein Produkt den Vorgaben der EN 60598 Norm entspricht und von Firmen entwickelt und hergestellt wird, deren Qualitätsmanagement den Normen UNI EN ISO 9001 entspricht.

Gerät mit doppelter Isolierung.

Das Zeichen bestätigt die Übereinstimmung des Produkts mit den Bestimmungen der EU-Richtlinien.

Dieses Gerät darf nur im Innenbereich verwendet werden.



Durch Verwendung des WEEE-Symbols (Waste Electrical and Electronic Equipment) weisen wir darauf hin, dass dieses Produkt nicht als normaler Haushaltsmüll behandelt werden darf. Sie tragen zum Schutze der Umwelt bei, indem Sie dieses Produkt korrekt entsorgen. Genauere Informationen zum Recycling dieses

Produkts erhalten Sie von Ihrer Stadtverwaltung, von Ihrem Müllabfuhrunternehmen oder im Laden, in dem Sie das Produkt erworben haben.

ES →



La marca ENEC es voluntaria y entregada por empresas terceras. Certifica que un producto cumple a la norma EN 60598 y ha sido proyectado y realizado por empresas con un sistema de calidad conforme a las normas UNI EN ISO 9001.

Aparato provisto de aislamiento doble.

Esta certifica si el producto es conforme a las disposiciones de las normas de la comunidad económica europea.

Este producto es para uso en interiores solamente.



El símbolo RAEE (Residuos de aparatos eléctricos y electrónicos) en un producto indica que éste no se puede eliminar como cualquier otra basura. Si garantiza la eliminación correcta del producto, ayudará a proteger el medio ambiente. Para obtener más informaciones sobre el reciclaje del mismo, póngase en contacto con las autoridades locales pertinentes, con el proveedor de servicios de recogida de basura o con el establecimiento donde adquirió el producto.

JP →



マークは、第三者により発行されたものです。これは、EN 60598 基準を満たし、また、UNI EN ISO 9001 認定を持つ企業により製造されたことを示すものです。

製品は2重に絶緣されています。

EU 基準については、現在認証待ちです。

この製品は、室内での使用のみに適しています。



この製品に使用されているRAEE マークは、家庭ゴミとして処理できないことを意味します。環境保護のため、この製品の処分には適切な方法が求められます。同製品のリサイクルについては、各自治体の担当事務所、または家庭ゴミ回収業者、または販売店にお問い合わせください。

Printed on 100%  
cotton paper

[foscarini.com](http://foscarini.com)

# FOSCARINI



Kurage

Nichetto = Nendo, 2015

Enjoy the videostory

