

FLOS



HIDE S-L
DESIGN BY PHILIPPE STARCK

ATTENZIONE!

La sicurezza dell'apparecchio é garantita solo rispettando queste istruzioni sia in fase di installazione che di impiego; é pertanto necessario conservarle.

AVVERTENZE:

- All'atto dell'installazione ed ogni volta che si interviene sull'apparecchio, assicurarsi che sia stata tolta la tensione di alimentazione.
- L'apparecchio non può essere in alcun modo modificato o manomesso, ogni modifica ne può compromettere la sicurezza rendendo lo stesso pericoloso. FLOS declina ogni responsabilità per i prodotti modificati.
- Per un funzionamento sicuro e corretto è necessario che questo apparecchio sia collegato ad un efficiente impianto di messa a terra.
- L'apparecchio non è dimmerabile;
- L'apparecchio è esente dal rischio di emissione fotobiologica.
- **La sorgente luminosa non può essere sostituita dal cliente. Per informazioni contattare FLOS.**
- Il simbolo  riportato sull'apparecchio indica che il prodotto deve essere smaltito in modo differenziato dai rifiuti urbani.

ISTRUZIONI PER LA PULIZIA DELL'APPARECCHIO

- Per la pulizia dell'apparecchio utilizzare esclusivamente un panno morbido eventualmente inumidito con acqua e sapone.
- **Attenzione:** non utilizzare alcool o solventi.

WARNING!

The safety of this fitting can only be guaranteed if these instructions are observed, during both installation and use. Please retain these instructions safety.

REMARKS:

- When installing and whenever acting on the appliance, ensure that the power supply has been switched off.
 - The appliance may in no way be modified or tampered with, any modification may compromise safety causing the appliance to become dangerous. FLOS declines all responsibility for products that are modified.
 - This appliance must be connected to an efficient grounding system in order to work safely and correctly.
 - The device is not dimmable;
 - The device carries no risk of photobiological emissions;
 - **The light source cannot be replaced by the customer.**
- Contact FLOS for information.**
- The symbol  shown on the device indicates that the product must be thrown out in a different manner than with the urban trashes.
 - If not familiar with electrical connections, contact a qualified electrician.

CLEANING INSTRUCTIONS

- Use only a soft cloth to clean the appliance, dampened with water and soap.
- **Warning:** do not use alcohol or other solvents.

ACHTUNG!

Wir garantieren nur dann für die Sicherheit der Leuchte, wenn diese Anweisungen sowohl bei der Installation als auch beim Gebrauch genau beachtet werden. Es ist daher ratsam, sie aufzubewahren.

BEWERTUNGEN:

- Bei der Installation und bei Eingriffen an der Leuchte ist sicherzustellen, daß die Anlage vom Netz abgeschaltet ist.
- Der Apparat darf auf keinen Fall veraendert oder unerlaubt geoeffnet werden, jede Veraenderung desselben kann die Sicherheit in Frage stellen und somit gefaehrlich werden. FLOS lehnt jede Verantwortung fuer unsachgemaess behandelte Produkte ab.
- Für eine sichere und ordnungsgemäÙe Funktionsweise ist diese Leuchte an eine effiziente Erdungsanlage anzuschließen.
- Das Gerät ist nicht dimmbar;
- Das Gerät ist frei von photobiologischen Emissionsgefahren;
- **Die Leuchtquelle kann nicht vom Kunden ausgewechselt werden. Für Informationen bitte FLOS kontaktieren.**
- Das auf dem Gerät wiedergegebene Symbol  zeigt an, dass das Produkt getrennt vom Stadtmüll entsorgt werden muss.

REINIGUNGSVORSCHRIFTEN

- Bei der Reinigung der Leuchte darf man ausschließlich weiche Tücher verwenden. Eventuell kann man diese mit Wasser und Seife oder mit einem neutralen Reinigungsmittel anfeuchten.
- **Achtung:** Weder Alkohol noch Lösungsmittel verwenden.

ATTENTION!

La sûreté de cet appareil est garantie uniquement si l'on respecte ces instructions soit en phase d'installation soit pendant l'utilisation; il faut donc les conserver.

NOTICES:

- Au moment de l'installation et chaque fois que l'on intervient sur l'appareil, s'assurer que la tension d'alimentation ait été coupée.
- L'appareil ne peut être modifié ou altéré de quelque manière que ce soit, toute modification peut compromettre la sécurité de celui-ci en le rendant dangereux. FLOS décline toute responsabilité pour les produits modifiés.
- Pour un fonctionnement sûr et correct, il est nécessaire que l'appareil soit relié à une installation efficace de mise à la terre.
- L'appareil n'est pas dimmable;
- L' appareil ne présente aucun risque photobiologique;
- **La source lumineuse ne peut pas être remplacée par le client. Pour obtenir des informations, contacter la société FLOS.**
- Le symbole  reporté sur l'appareil indique que le produit doit être éliminé dans le respect des règles de tri sélectif des déchets.
- Si vous n'avez aucune connaissance en matière de connexions électriques, veuillez contacter un électricien qualifié.

INSTRUCTIONS POUR LE NETTOYAGE

- Pour le nettoyage de l'appareil utiliser exclusivement un chiffon doux, humecté si nécessaire, avec de l'eau et du savon ou avec un détergent neutre pour les salissures les plus tenaces.
- **Attention:** ne pas utiliser d'alcool ou solvants.

¡ATENCIÓN!

La seguridad del aparato sólo puede garantizarse con la condición de que se respeten las siguientes instrucciones, tanto en la fase de instalación como de uso, por lo cual se recomienda conservarlas.

ADVERTENCIA:

- Para efectuar la instalación, y toda vez que se efectúe alguna operación en el aparato, asegurarse de haber cortado la corriente eléctrica.
 - El aparato no puede ser en ningún caso modificado o forzado, cualquier modificación puede comprometer la seguridad haciéndolo peligroso. FLOS declina cualquier responsabilidad por en productos modificados.
 - Para obtener un funcionamiento seguro y correcto es necesario que este aparato esté conectado a una eficiente toma de tierra.
 - El aparato no es regulable;
 - El aparato no presenta ningún riesgo fotobiológico.
 - La fuente luminosa no puede ser sustituida por el cliente.
- Para más información, ponerse en contacto con FLOS.
- El símbolo  que aparece en el aparato indica que el producto debe ser eliminado en modo diferenciado del resto de los desechos urbanos.
 - Si Ud. no está familiarizado con conexiones eléctricas, contacte con un técnico electricista cualificado.

INSTRUCCIONES PARA LIMPIAR EL APARATO

- Para la limpieza del aparato, utilizar exclusivamente un paño suave. En caso de suciedad más resistente, humedecer el paño con agua y jabón o un detergente neutro.
- **Advertencia:** no emplear alcohol ni disolventes.

ATENÇÃO!

A segurança do aparelho é garantida somente se respeitarmos as instruções tanto na fase de instalação como na de uso; portanto é necessário conservar tais instruções.

ADVERTÊNCIA:

- Para efectuar a instalação, y toda vez que se efectúe alguma operação em el aparato, assegurar-se de haber cortado a corrente eléctrica.
- De forma alguma o aparelho deve ser modificado ou alterado, toda e qualquer modificação pode comprometer a segurança tornando o aparelho perigoso. FLOS declina toda e qualquer responsabilidade pelos produtos modificados.
- Para um funcionamento seguro e correcto é necessário que este aparelho esteja ligado a uma eficiente instalação de ligação a terra.
- El aparato não é regulável;
- El aparato no presenta ningún riesgo fotobiológico.
- A fonte luminosa não pode ser substituída pelo cliente. Para maiores informações contactar FLOS.
- O símbolo  indicado no aparelho indica que o produto deve ser eliminado de forma diferenciada em relação ao lixo urbano.

INSTRUÇÕES PARA A LIMPEZA DO APARELHO

- Para limpeza do aparelho utilizar exclusivamente um tecido macio eventualmente úmido com água e sabão.
- **Atenção:** não utilizar álcool ou solventes.

ВНИМАНИЕ!

Надёжность устройства гарантируется только при соблюдении данных инструкций, как в фазе монтажа, так и при применении, поэтому необходимо обеспечить их сохранность.

ПРЕДУПРЕЖДЕНИЯ:

- В момент установки и каждый раз при проведении работ с устройством, убедиться в снятии напряжения питания.
- Устройство не может изменяться или разбираться, любые изменения могут нарушить надёжность, делая его опасным. FLOS не несёт ответственность за измененную продукцию.
- Для надежного и правильного функционирования данного устройства необходимо обеспечить его подсоединение к эффективной системе заземления.
- устройство не является регулируемой яркостью;
- Устройство не обладает риском фотобиологической эмиссии;
- Источник света не может быть заменен заказчиком. Для получения информации связаться с компанией FLOS.
- Символ  приведённый на устройстве, указывает на то, что данная продукция должна быть переработана отдельно от городских отходов.

ИНСТРУКЦИИ ПО ОЧИСТКЕ УСТРОЙСТВА

Для очистки устройства использовать только мягкую тряпку, смоченную водой с мылом или нейтральным моющим средством для наиболее стойких загрязнений.

Внимание: Не использовать спирт или другие растворители.

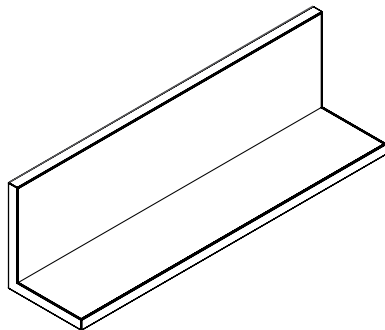

HIDE L

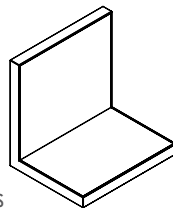

HIDE S

Fig. 1a

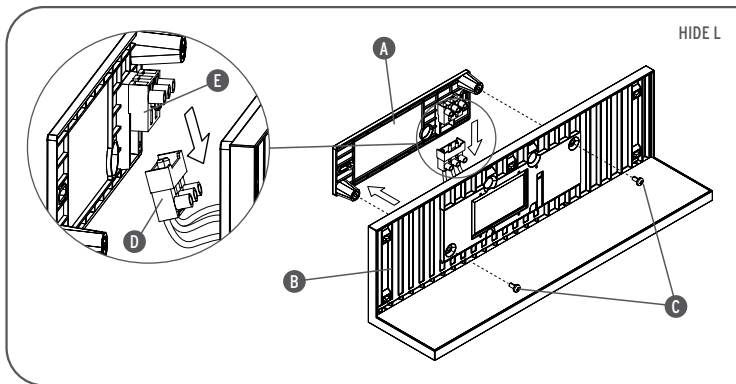
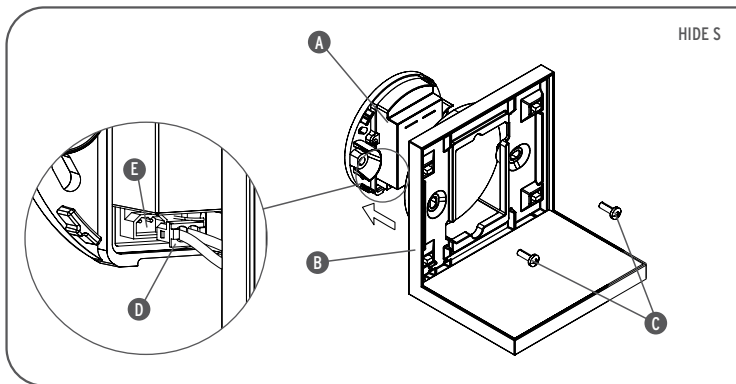
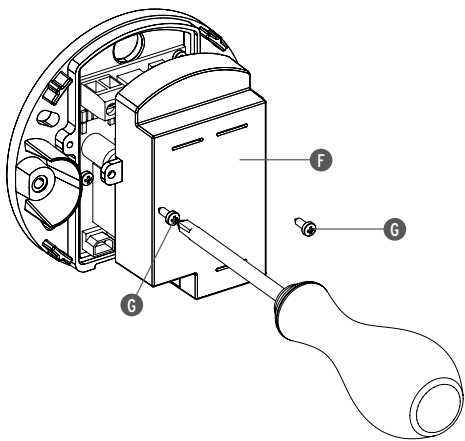

Fig. 1b



- <IT> Fig.1a/b HIDE L/S - Smontare l'attacco a muro (A) dal corpo (B) svitando le viti (C); scollegare il connettore (D) dal connettore (E) dell'attacco a muro (A);
- <EN> Fig.1a/b HIDE L/S - Disassemble the wall mount (A) from the body (B) by removing the screws (C); unplug connector (D) from connector (E) of the wall mount (A);
- <DE> Abb.1a/b HIDE L/S - Entfernen Sie die Wandhalterung (A) durch Lösen der Schrauben (C) vom Korpus (B); lösen Sie die Steckvorrichtung (D) von der Steckvorrichtung (E) der Wandhalterung (A);
- <FR> Fig.1a/b HIDE L/S - Retirer l'attache murale (A) du corps (B) en dévissant les vis (C); déconnecter le connecteur (D) du connecteur (E) de l'attache murale (A);
- <ES> Imag.1a/b HIDE L/S - Desmante la fijación a la pared (A) do cuerpo (B) desatornillando los tornillos (C); retire el conector (D) del conector (E) de la fijación a la pared (A);
- <PT> Fig.1a/b HIDE L/S - Desmontar o suporte de parede (A) do corpo (B) desapertando os parafusos (C); desligar o conector (D) do conector (E) do suporte de parede (A);
- <RUS> Рис.1a/b HIDE L/S - Разъединить цоколь (A) и корпус (B), вывернув винты (C); отсоединить вилку (D) от розетки (E) цоколя (A);

Fig. 2



- <IT> Fig..2 HIDE S - Smontare la protezione (F) svitando le viti (G).
- <EN> Fig.2 HIDE S - Disassemble protection (F) by removing the screws (G).
- <DE> Abb.2 HIDE S - Entfernen Sie den Schutz (F) durch Lösen der Schrauben (G).
- <FR> Fig.2 HIDE S - Démonter la protection (F) en dévissant les vis (G).
- <ES> Imag.2 HIDE S - Desmontar a protecção (F) desapertando os parafusos (G).
- <PT> Fig.2 HIDE S - Smontare la protezione (F) svitando le viti (G).
- <RUS> Рис.2 HIDE S - Демонтировать защитную коробку (F), вывернув винты (G).

Fig. 3

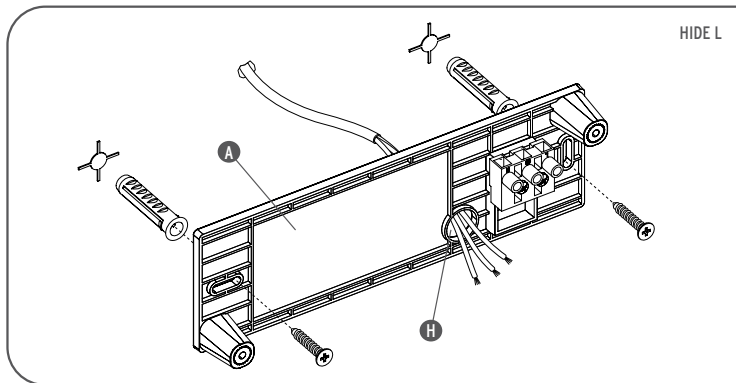
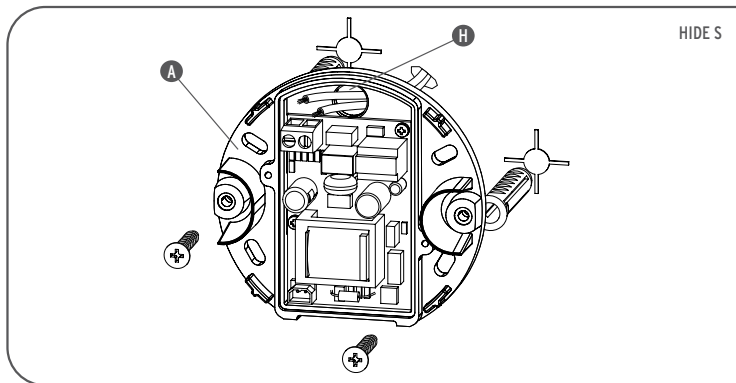

Fig. 3



<IT> Fig.3 Fissare l'attacco a muro (A) alla parete con viti e tasselli ad espansione avendo cura di far passare i cavi di alimentazione provenienti dalla parete attraverso il foro (H); **NOTA BENE:** Utilizzare viti e tasselli idonei alla superficie destinata al montaggio.

<EN> Fig.3 Secure the wall mount (A) to the wall using the screws and expansion plugs and paying attention to insert the power cables coming from the wall through the hole (H); **NOTE:** Choose expansion plugs that are suited to the assembly surface.

<DE> Abb.3 Befestigen Sie die Wandhalterung (A) mit Schrauben und Spreizdübeln an der Wand, achten Sie darauf, dass die aus der Wand kommenden Versorgungskabel durch die Öffnung (H) gezogen werden; **BEACHTEN SIE!** Schrauben und Dübel müssen für die Montagefläche geeignet sein.

<FR> Fig.3 Fixer l'attache murale (A) au mur avec des vis et des chevilles à expansion en prenant soin de faire passer les câbles d'alimentation venant du mur à travers le trou (H); **NOTE:** utiliser des vis et des chevilles adaptées à la surface de montage.

<ES> Imagen 3 Asegure la fijación (A) en la pared con los tornillos y los tacos, con cuidado de pasar los cables de alimentación que vienen de la pared a través del orificio (H); **AVISO:** utilizar tornillos y tacos idóneos para la superficie destinada al montaje.

<PT> Fig.3 Fixar o suporte (A) à parede com parafusos e buchas de expansão tendo o cuidado de fazer passar os cabos de alimentação provenientes da parede através do orifício (H); **OBSERVAR BEM:** Utilizar parafusos e buchas idóneas para a superfície destinada a montagem.

<RUS> Рис.3 Закрепить цоколь (A) на стене с помощью шурупов и дюбелей, пропустив электрический кабель через отверстие (H); **ПРИМЕЧАНИЕ:** Использовать винты и вставки, соответствующие поверхности, предназначенной для монтажа.

Fig. 4

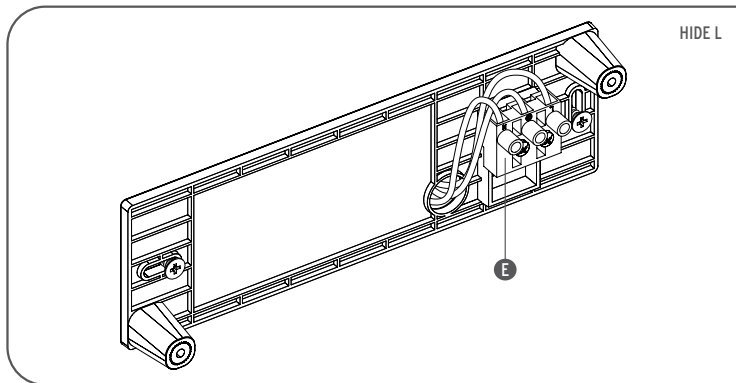
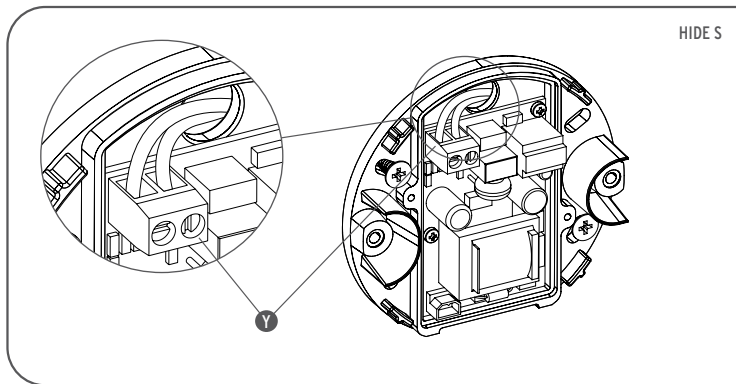

Fig. 4



- <IT> Fig.4 Effettuare i collegamenti elettrici nella morsettiera (E/Y).
- <EN> Fig.4 Perform the electric wiring in the electric board (E/Y).
- <DE> Abb.4 Stellen Sie die Elektroanschlüsse an der Klemmleiste (E/Y) her.
- <FR> Fig.4 Effectuer les raccordements électriques dans le bornier (E/Y).
- <ES> Imaj.4 Realice las conexiones eléctricas en la caja de conexiones (E/Y).
- <PT> Fig.4 Realizar as ligações eléctricas no quadro de bornes (E/Y).
- <RUS> Рис.4 Подсоединить электрический кабель к клеммной колодке (E/Y).

Fig. 4b

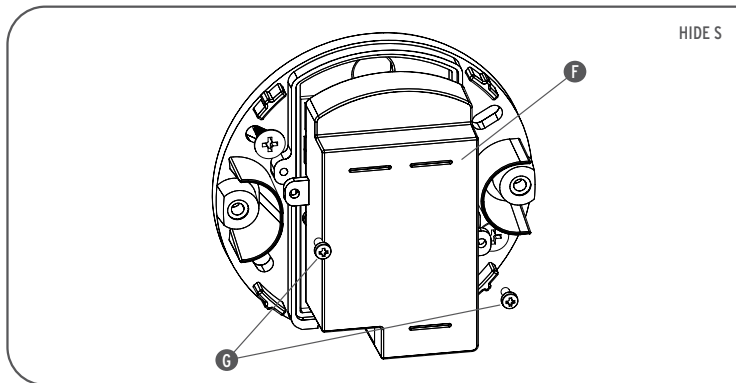
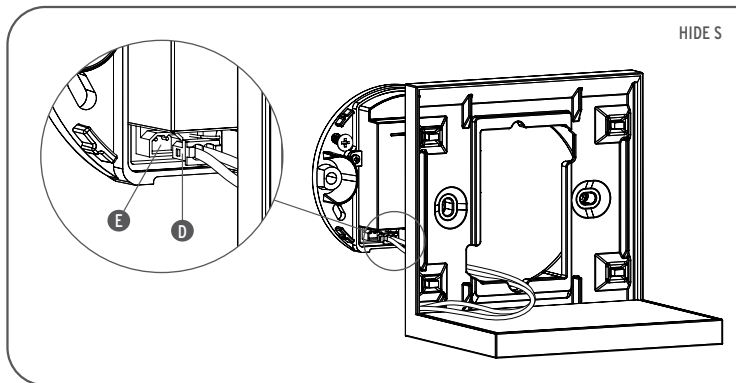

Fig. 4c



- <IT> Fig.4b HIDE S - Rimontare la protezione (F) avvitando le viti (G); Fig.4c HIDE S - Collegare il connettore (D) del corpo al connettore (E) dell'attacco a muro.
- <EN> Fig.4b HIDE S - Put protection (F) back on by screwing the screws (G); Fig.4c HIDE S - Connect connector (D) of the body to connector (E) of the wall mount.
- <DE> Abb.4b HIDE S - Montieren Sie wieder den Schutz (F) durch Eindrehen der Schrauben (G); Abb.4c HIDE S - Schließen Sie die Steckverbindung (D) des Korpus an die Steckverbindung (E) der Wandhalterung an.
- <FR> Fig.4b HIDE S - Remonter la protection (F) en vissant les vis (G); Fig.4c HIDE S - Raccorder le connecteur (D) du corps au connecteur (E) de l'attache murale.
- <ES> Imag.4b HIDE S - Vuelva montar la protección (F) atornillando los tornillos (G); Imag.4c HIDE S - Conecte el conector (D) del cuerpo al conector (E) de la fijación a la pared.
- <PT> Fig.4b HIDE S - Voltar a montar a protecção (F) apertando os parafusos (G); Fig.4c HIDE S - Ligar o conector (D) do corpo ao conector (E) do suporte de parede.
- <RUS> Рис.4b HIDE L - Установить защитную коробку (F), закрепив винтами (G); Рис.4c HIDE S - Подсоединить разъем (D) корпуса к ответной части (E) цоколя.

Fig. 5a

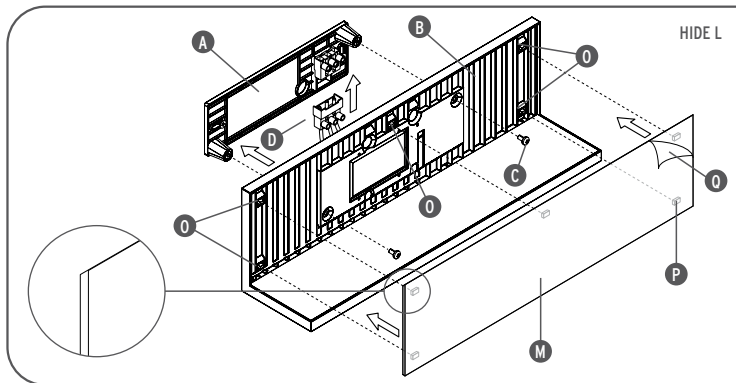
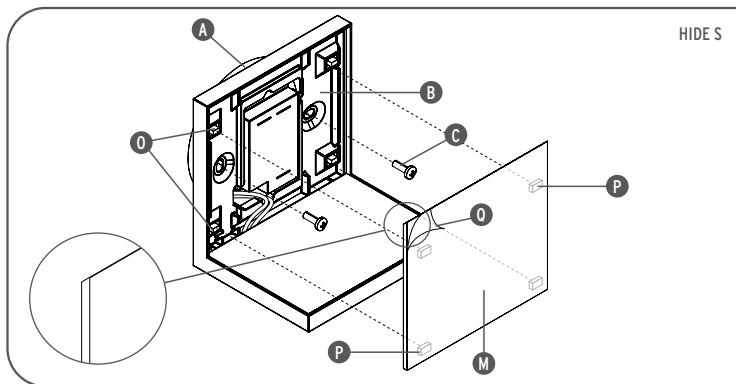

Fig. 5b



<IT> Fig. 5a HIDE L - Ricollegare il connettore (D); Fig. 5a/b HIDE L/S - Rimontare il corpo apparecchio (B) sull'attacco a muro (A) con le viti (C); montare il fregio (M) sul corpo (B) posizionando i tasselli in metallo (O) in corrispondenza dei magneti (P) avendo cura di rispettare il corretto orientamento (il lato smussato del fregio deve essere orientato verso l'alto come indicato in figura). Rimuovere la pellicola trasparente (Q) dal fregio (M).

<EN> Fig. 5a HIDE L - Reconnect connector (D); Fig. 5a/b HIDE L/S - Re-assemble the appliance body (A) onto the wall mount (A) using the screws (C); assemble the plate (M) onto the body (B) placing the metal plugs (O) in line with the magnets (P), while paying attention to observe the right orientation (the rounded-off side of the plate must be positioned upwards as shown in the figure). Remove the plastic wrap (Q) from the plate (M).

<DE> Abb. 5a HIDE L - Schließen Sie wieder die Steckverbindung (D) an; Abb. 5a/b HIDE L/S - Montieren Sie mit den Schrauben (C) wieder den Leuchtenkorpus (B) an der Wandhalterung (A); montieren Sie wieder den Fries (M) am Korpus (B), positionieren Sie dabei die Metalldübel (O) auf Höhe der Magnete (P) und achten Sie auf die richtige Ausrichtung (die abgeschrägte Seite des Frieses muss nach oben gerichtet sein, wie aus der Abbildung hervorgeht). Entfernen Sie die Plastikverpackung (Q) vom dem Fries (M).

<FR> Fig. 5a HIDE L - Reconnecter le connecteur (D); Fig. 5a/b HIDE L/S - Remonter le corps de l'appareil (B) sur l'attache murale (A) avec les vis (C); replacer le filtre (M) sur le corps (B) en plaçant les chevilles métalliques (O) dans l'alignement des aimants (P) et en respectant la bonne orientation (le côté biseauté du filtre doit être placé vers le haut comme indiqué sur le schéma). Retirez la pellicule de plastique (Q) de la frise (M);

<ES> Imaq. 5a HIDE L - Vuelva a conectar el conector (D); Imaq. 5a/b HIDE L/S - Vuelva a montar el cuerpo del aparato (B) en la fijación a la pared (A) con los tornillos (C); vuelva a montar el frontal (M) en el cuerpo (C) colocando los tacos de metal (O) alineados con los imanes (P) respetando la orientación correcta (el lado biselado del frontal debe colocarse hacia arriba, como se muestra en la imagen). Quite la envoltura de plástico (Q) del frontal (M).

<PT> Fig. 5a HIDE L - Voltar a ligar o conector (D); Fig. 5a/b HIDE L/S - Voltar a montar o corpo do aparelho (B) no suporte de parede (A) com os parafusos (C); voltar a montar o frego (M) no corpo (B) colocando as buchas em metal (O) em correspondência com os ímãs (P), tendo o cuidado de respeitar a orientação correcta (o lado biselado da moldura deve ficar virado para cima como na figura). Retire o filme plástico (Q) do frego (M).

<RUS> Рис. 5a HIDE L - Вставить вилку (D) в розетку; Рис. 5a/b HIDE L/S - Установить на место корпус устройства (B) на цоколь (A), закрепив с помощью винтов (C); установить на место решетку (M) на корпус (B), совместив металлические вкладыши (O) с магнитными держателями (P), обращая внимание на правильное расположение (сторона решетки с фаской должна быть сориентирована так, как указано на рисунке). (O) решетку (M).

Fig. 6

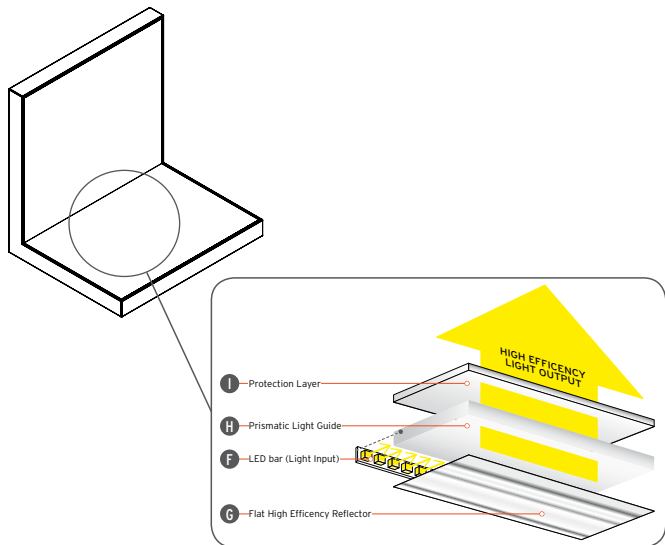

F	G	H	I
LED alta efficienza	Riflettore planare ad alta efficienza	Light Guide	Diffusore di protezione
LED bar (Light input)	Flat High Efficiency Reflector	Prismatic Light Guide	Protection Layer
Hochleistungs-LED	Flacher Hochleistungsreflektor	Light Guide	Schutzdiffuser
LED à haut rendement	Réflecteur planare à haut rendement	Light Guide	Diffuseur de protection

<IT> Fig.6 DATI TECNICI

- HIDE S: N. 1 "Light Guide" - 10W totali
- HIDE L: N. 1 "Light Guide" - 25W totali
- L'illuminazione avviene tramite una Light Guide appositamente studiata che permette di avere un flusso luminoso orientato in modo ottimale, concedendo un confort luminoso senza confronti. L'efficienza di questo innovativo sistema di illuminazione concede di sfruttare senza perdite la potenza dei led utilizzati.
- La cromatura utilizzata è eco-compatibile e rispetta quindi la normativa RoHS.

<EN> Fig.6 TECHNICAL DATA

- HIDE S: N. 1 "Light Guide" - 10W total
- HIDE L: N. 1 "Light Guide" - 25W total
- The lighting is provided by means of a specially designed Light Guide that ensures that the light flow is channeled in optimum fashion, affording unrivalled lighting comfort. The efficiency of this new lighting system means that the leds can be used at full power without any significant energy losses.
- The chrome plating used is environmentally friendly and thus adheres to RoHS regulations.

<DE> Abb.6 TECHNISCHE DATEN

- HIDE S: N. 1 "Light Guide" - Gesamt 10W
- HIDE L: N. 1 "Light Guide" - Gesamt 25W
- Die Beleuchtung erfolgt über eine speziell ausgeklügelte Light Guide für eine optimale Ausrichtung des Lichtstrahls, wodurch ein unvergleichlicher Lichtkomfort ermöglicht wird. Mit einem Wirkungsgrad den dieses innovative Beleuchtungssystem erreicht, kann die Leistungskraft der verwendeten LED ohne Verluste genutzt werden.
- Die verwendete Verchromung ist umweltfreundlich und entspricht daher den RoHS Vorschriften.

<FR> Fig.6 DONNEES TECHNIQUES

- HIDE S: N. 1 "Light Guide" - 10W total
- HIDE L: N. 1 "Light Guide" - 25W total
- L'éclairage est obtenu à travers un Light Guide étudié spécialement, qui permet d'obtenir un flux lumineux orienté de façon optimale, offrant un confort lumineux sans égal. L'efficacité de ce système d'éclairage innovant permet d'exploiter sans pertes la puissance des leds utilisés.
- La chromature utilisée est eco-compatibile et respecte la norme RoHS.

Fig. 6

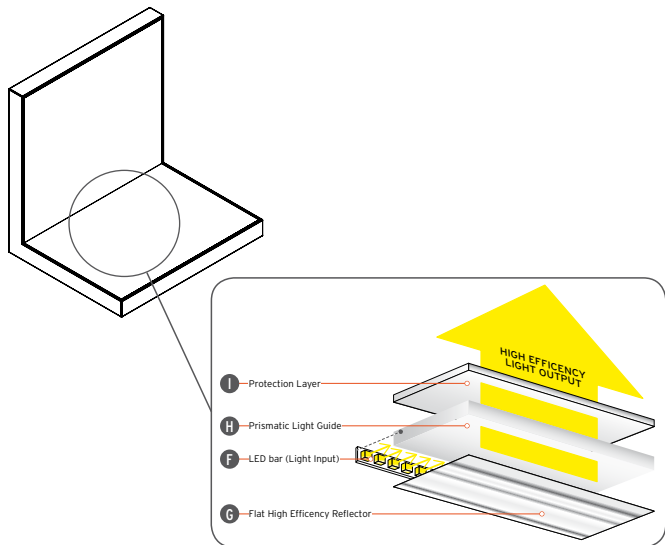

F	G	H	I
LED de alta eficiencia	Reflector plano de alta eficiencia	Light Guide	Difusor de protección
LED de alta eficácia	Reflector plano de alta eficácia	Light Guide	Difusor de protecção
Высокоэффективный LED	Высокоэффективный двухмерный отражателем	Light Guide	Защитный рассеиватель

<ES> **Imag.6 DATOS TECNICOS**

-HIDE L: N. 1 "Light Guide" - 10W total

-HIDE S: N. 1 "Light Guide" - 25W total

-💡 La iluminación se produce a través de una "Light Guide" especialmente diseñada que permite obtener un flujo luminoso orientado de una manera óptima, proporcionando un gran confort sin precedentes en la iluminación. La eficiencia de este innovador sistema permite aprovechar sin pérdidas, la potencia de los led utilizados.

-🌿 La cromatura utilizada es ecocompatible y respeta la normativa RoHS.

<PT> **Fig.6 DADOS TÉCNICOS**

-HIDE L: N. 1 "Light Guide" - Total 10W

-HIDE S: N. 1 "Light Guide" - Total 25W

-💡 A iluminação dá-se através de um Light Guide (guia de luz) especialmente concebido que permite ter um fluxo luminoso orientado de modo óptimo, fornecendo uma iluminação confortável sem comparação. A eficácia deste sistema de iluminação inovador permite desfrutar sem perdas da potência dos leds utilizados.

-🌿 A cromagem utilizada é eco-compatível e respeita as normas RoHS.

<RUS> **Рис.6 ТЕХНИЧЕСКИЕ ДАННЫЕ**

-HIDE L: N. 1 "Light Guide" - Макс.10W

-HIDE S: N. 1 "Light Guide" - Макс. 25W

-💡 Освещение осуществляется с использованием специально разработанного Light Guide, позволяющего получать оптимально ориентированный поток света с достижением несравненного светового комфорта. Эффективность этой инновационной системы освещения позволяет использование led без потерь мощности.

-🌿 Применяемое хромирование является экосовместимым и соответствует нормативам RoHS.

Fig. 7

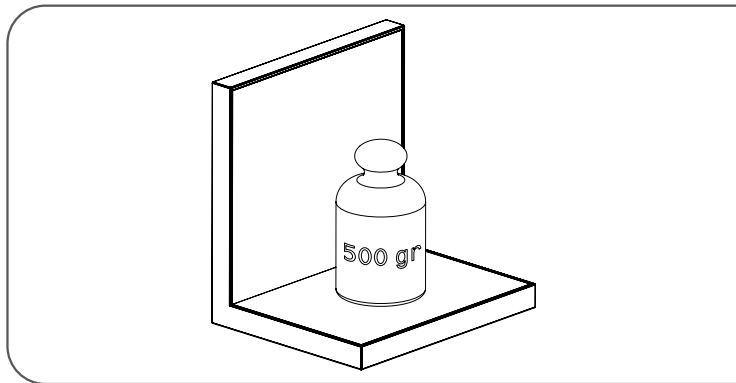

- <IT> Fig.7 **ATTENZIONE!** Non appoggiare sul ripiano dell'apparecchio oggetti di peso superiore ai 500 gr totali.
- <EN> Fig.7 **WARNING!** Do not place objects weighing more than 500 g on the appliance shelf.
- <DE> Fig.7 **ACHTUNG!** Auf das Ablagebord der Leuchte keine Gegenstände legen, die mehr als 500 Gramm wiegen.
- <FR> Fig.7 **ATTENTION!** Ne pas poser d'objets de plus de 500 g sur la partie horizontale de l'applique.
- <ES> **Imag.7 ¡CUIDADO!** No coloque sobre la balda del aparato objetos con un peso superior a 500 gramos en total.
- <PT> Fig.7 **ATENÇÃO!** Não apoiar na superfície do aparelho objectos de peso superior a 500 g no total.
- <RUS> **Рис.7 ВНИМАНИЕ!** Не нагружать полку устройства весом свыше 500 г.

