

CALIA

QT-LP12 | IP44

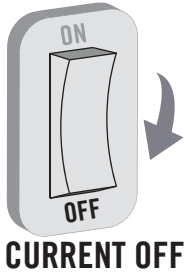

CURRENT OFF

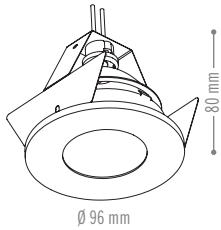
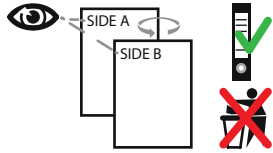

Name **CALIA | QT-LP12**

Ref. **133113BAL > Brushed Aluminium Anodised**

133113BRA > Brushed Bronze Anodised

133113CH > Chrome

133113WHT > Matt White Textured

Lamps + fittings **QT-LP12 | GY6,35 | Max. 50W | IP44 | 12V | ⚡**

Control gear **Transformer (Excl.)**

Cut-out **Ø 80 mm**

Materials **Aluminium**

Finish **Brushed Aluminium Anodised (BAL) | Brushed Bronze Anodised (BRA) | Chrome (CH) | Matt White Textured (WHT)**



175 g

QT-LP12 | GY6,35

CUSTOM COLOURS

on demand
Scan or click QR-code



IP20
IP44
ONLY IP44-RATED AFTER
CORRECT INSTALLATION

- 1** DRILL HOLE - Ø 80 MM
- 2** MAKE ELECTRICAL CONNECTION
- 3** PLACE FIXTURE IN THE HOLE, WHILE HOLDING THE SIDE SPRINGS
- 4** PLACE LAMP
- 5** PUSH ROUND COVER ON THE FRONT



PLEASE DO **NOT REMOVE** THE **PRODUCT IDENTIFICATION LABEL** FOR WARRANTY REASON.
(EVEN THOUGH IF NECESSARY TO REMOVE THE LABEL KEEP IT CLASSIFIED FOR WARRANTY REASON)

shapes & specifications can be changed without any warning
translation of this installation sheet can be requested at info@100percentlight.be

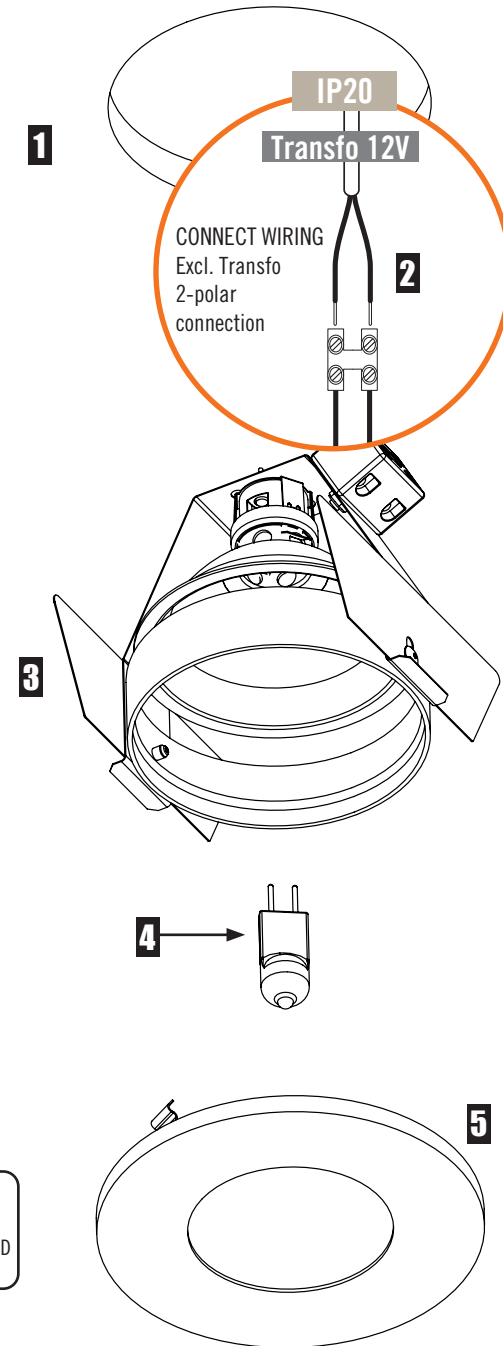

INSTALLATION AND MAINTENANCE INSTRUCTIONS IN VIEW OF THE MANUFACTURER'S GUARANTEE.

- 1 The connection and testing of the devices should always be performed by a recognized electrician.
- 2 These lighting devices need to be installed, connected and tested following by the official national instruction guide for electrical installations (Belgium, A.R.E.I., Germany : DIN VDE 0100 TEIL 559 A 2,... ; this enumeration is just an indication).
- 3 This technical enclosure needs to be added to the general sales condition of 100%LIGHT sprl.
- 4 The electro technician is responsible to use ballasts, transformers,... which meet the valid CE and EMC rules.
- 5 Always replace the lamp(-s) with utmost cautiousness, the lamps are very fragile.
- 6 Attention : never place the lamp with bare hands, always use a cloth!

INSTRUCTIONS D'INSTALLATION ET D'ENTRETIEN A RESPECTER VIS-A-VIS DE LA GARANTIE.

- 1 Le placement, le raccordement et l'essai de cet appareil doivent toujours être effectués par un installateur électricien agréé.
- 2 Les luminaires doivent être installé, branché et testé suivant le règlement national sur les installations électriques en vigueur. (Belgique, A.R.E.I., Allemagne : DIN VDE 0100 TEIL559 A 2,... ; cet énumération est indicative).
- 3 Ce manuel d'installation technique représente une partie des conditions générales de vente de 100%LIGHT sprl.
- 4 L'électro-installateur est responsable pour l'usage de ballasts, transfos,... conformes aux normes CE et EMC en vigueur.
- 5 Remplacez toujours l'ampoule(les ampoules) avec prudence; elles sont très fragiles.
- 6 Attention : ne jamais remplacer l'ampoule aux mains nues, utilisez toujours un chiffon!

INSTALLATIE- EN ONDERHOUDSRICHTLIJNEN M.B.T. FABRIEKSGARANTIE.

- 1 De verbindingen en het uittesten van deze toestellen dienen altijd te gebeuren door een erkend elektro-installateur.
- 2 Deze verlichtingstoestellen moeten geïnstalleerd, verbonden en getest worden volgens de nationale geldende reglementen op de elektrische installaties (België, A.R.E.I., Duitsland: DIN VDE 0100 TEIL 559 A 2,... ; deze opsomming is louter informatief).
- 3 De technische bijsluiter moet gezien worden als onderdeel van de algemene verkoopvoorwaarden van 100%LIGHT bvba.
- 4 De elektro-installateur is verantwoordelijk voor het gebruiken van voorschakelapparatuur die voldoet aan de geldende CE en EMC normen.
- 5 Vervang de lamp(-en) altijd met de grootste zorg, ze zijn uiterst breekbaar.
- 6 Opgepast: plaats nooit de lamp met blote handen, gebruik altijd een doek!