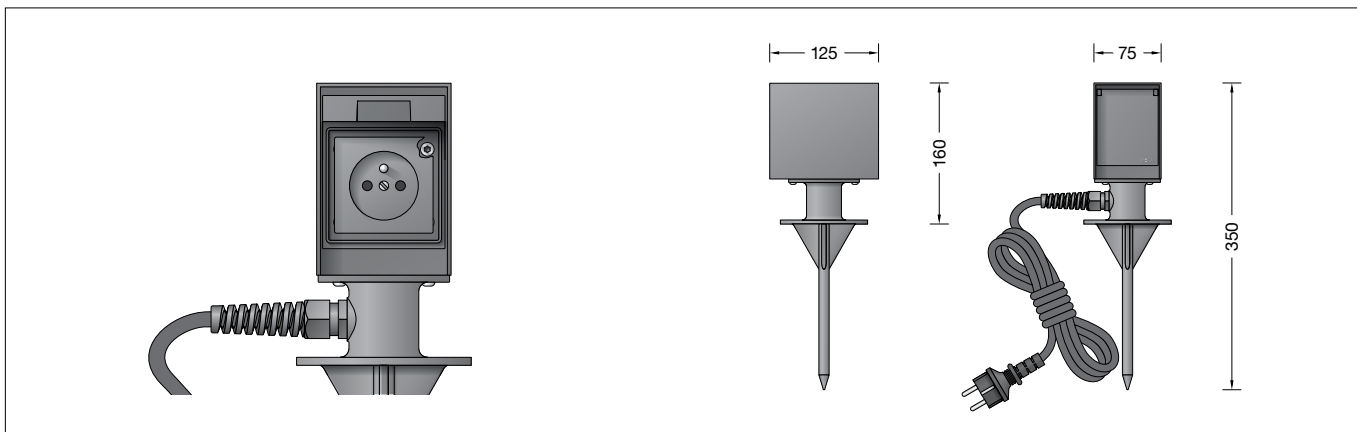

BEGA**13 543**

Base de enchufe de jardín
 Presa da giardino
 Tuinstopcontact

IP 44

**Instrucciones de uso****Aplicación**

Doble base de enchufe de jardín portátil para el uso privado.

Para la conexión de útiles de jardinería eléctricos o luminarias de jardín portátiles.

Descripción del producto

Carcasa y estaca de material sintético reforzado por fibra de vidrio

Color grafito

5 m Cable de conexión H07RN-F 3G 1,5[□] con clavija con toma de tierra

2 Bases de enchufe con toma de tierra 16 A · 250 V ~

Tipo de enchufe E: sistema extendido en Francia y Bélgica

Adecuado para una carga eléctrica según DIN VDE 0620-2-1 con clavija con toma de tierra según DIN 49441 o DIN 49406.

Clase de protección I

Tipo de protección IP 44

Protección contra la penetración de cuerpos extraños sólidos ≥ 1 mm y contra salpicaduras de agua

(con tapa abatible cerrada)

CE – Símbolo de conformidad

Peso: 1,5 kg

Seguridad

Tanto en la instalación como en el funcionamiento de esta columna de conexión han de observarse las normas de seguridad nacionales.

El fabricante no asume ninguna responsabilidad en caso de daños causados por el uso o el montaje inadecuados.

En caso de realizar modificaciones posteriores en la columna de conexión, la persona que realiza dichas modificaciones será considerada como fabricante.

Montaje

La base de enchufe de jardín solo se debe utilizar de manera independiente y no se debe tapar ni conectar una detrás de la otra.

Introducir la estaca de la base de enchufe de jardín verticalmente en el suelo hasta alcanzar una estabilidad suficiente. Si es necesario, compactar el suelo en la zona de la estaca.

Istruzioni per l'uso**Applicazione**

Presse da giardino doppia portatile per il settore privato.

Per il collegamento di attrezzi da giardino elettrici o apparecchi per giardino portatili.

Descrizione del prodotto

Armatura e picchetto in plastica rinforzata con fibra di vetro

Colore grafito

5 m Cavo di allacciamento H07RN-F 3G 1,5[□] con connettore Schuko

2 Prese Schuko 16 A · 250 V ~

Tipo presa E: sistema diffuso in Francia e Belgio

Adatto a un carico elettrico a norma DIN VDE 0620-2-1 con connettore Schuko a norma DIN 49441 o DIN 49406

Classe di isolamento I

Protezione IP 44

Protezione contro la penetrazione di corpi estranei ≥ 1 mm e contro spruzzi d'acqua (con coperchio chiuso)

CE – Simbolo di conformità

Peso: 1,5 kg

Sicurezza

Per l'installazione e l'uso di questo paletto di collegamento vanno osservate le disposizioni di sicurezza nazionali.

Il produttore non si assume alcuna responsabilità per eventuali danni causati da un uso o montaggio errato.

Qualora vengano apportate delle modifiche al paletto di collegamento in un secondo momento, è da intendere come produttore la persona che esegue tali modifiche.

Montaggio

La presa da giardino va utilizzata solo in modo indipendente, non coperta e non inserita in successione con un'altra.

Introdurre il picchetto della presa da giardino verticalmente nel terreno finché non risulta stabile. Se necessario, compattare il terreno attorno al picchetto.

Gebruiksaanwijzing**Toepassing**

Verplaatsbaar 2-voudig tuinstopcontact voor de particuliere sector.

Voor het aansluiten van elektrische tuinmachines of verplaatsbare tuinarmaten.

Productbeschrijving

Huis en grondpen van glasvezelversterkte kunststof

Kleur grafit

5 m Aansluitkabel H07RN-F 3G 1,5[□] met randaardestekker

2 randaardestopcontacten 16 A · 250 V ~

Stekker type E: in Frankrijk en België

wijdverbreid systeem
 Geschikt voor een elektrische belasting conform DIN VDE 0620-2-1 met randaardestekker conform DIN 49441 of DIN 49406

Veiligheidsklasse I

Classificatie IP 44

Bescherming tegen het indringen van vaste vreemde voorwerpen ≥ 1 mm en spatwater (bij gesloten klapdeksel)

CE – Symbool overeenkomstig richtlijn

Europese Unie
 Gewicht: 1,5 kg

Veiligheid

Bij het installeren en gebruiken van deze aansluitzuil moeten de nationale veiligheidsvoorschriften in acht worden genomen.

De fabrikant stelt zich niet aansprakelijk voor schade die ontstaat door een onjuist gebruik of verkeerde montage.

Indien achteraf wijzigingen aan de aansluitzuil worden aangebracht, geldt de persoon die deze wijzigingen aanbrengt, als de fabrikant.

Montage

Het tuinstopcontact mag alleen vrijstaand, onafgedekt en niet in serie geschakeld worden gebruikt.

Steek de grondpen loodrecht in de grond, tot voldoende stabiliteit bereikt is. Stamp de grond rond de grondpen indien nodig aan.

Mantenimiento y control

Las instalaciones de alta tensión se deben mantener en perfecto estado según las reglas en materia de electrotécnica.

Se deben realizar controles periódicos según las normas de seguridad nacionales.

El cable de conexión H07RN-F 3G 1,5[□] entre la carcasa y la clavija de alimentación se tiene que comprobar con respecto a defectos externos y solo debe ser sustituido por un electricista cualificado.

Manutenzione e controllo

Gli impianti a corrente forte vanno mantenuti in condizione regolare in base alle norme elettrotecniche.

Vanno effettuati controlli regolari conformemente alle disposizioni di sicurezza nazionali.

Il cavo di allacciamento H07RN-F 3G 1,5[□] tra l'armatura e il connettore deve essere controllato per rilevare eventuali danneggiamenti e può essere sostituito solo da un elettricista specializzato.

Onderhoud en controle

Sterkstroominstallaties dienen volgens de regels van de elektrotechniek in de voorgeschreven toestand te worden gehouden. Regelmatige controles dienen volgens de nationale veiligheidsvoorschriften te worden uitgevoerd.

De aansluitkabel H07RN-F 3G 1,5[□] moet tussen de behuizing en de stekker op zichtbare schade worden gecontroleerd en mag alleen door een elektromonteur worden vervangen.

Piezas de recambio

Cable de conexión con conector	62 000 256
Base de enchufe con toma de tierra	63 000 570
Tapa abatible	75 000 769
Junta mecanismo eléctrico	83 000 616
Junta carcasa	83 001 368

Ricambi

Cavo di allacciamento con connettore	62 000 256
Presa Schuko	63 000 570
Coperchio ribaltabile	75 000 769
Guarnizione inserti d'installazione	83 000 616
Guarnizione armatura	83 001 368

Accessoires

Aansluitkabel met stekker	62 000 256
Randaardestopcontact	63 000 570
Klapdeksel	75 000 769
Afdichting Installatieaccessoire	83 000 616
Afdichting huis	83 001 368