

LIGHT·POINT

INSTRUCTION MANUAL

SKY 265
Code 257720

INPUT: 220-240V ~ 50/60Hz CLASS I

LAMP-HOUSE: LED- 18W

MATERIAL: ALUMINIUM



INSTALLATION INSTRUCTION

1. Before installing, make sure the power supply is switched off.
2. Follow the steps as the figure for installation.
 - A. after drilling, pull out the wires.
 - B. connect the wires to the terminal block.
 - C. fix the fixture onto the ceiling with mounting bracket .
 - D. slide the lampshade to the fixture and rotate to the right position
3. After finishing every step, tighten the screws, have the fixture fixed, and then connect the power supply.

CLEANING INSTRUCTION

1. Before cleaning, ensure that the power supply is switched off.
2. Use only a soft cloth to clean the lamp, dampened with mild cleanser if needed for resistant dirt.
3. Warning: do not use alcohol or other solvents.

CAUTION:

In case of any doubt, please contact the qualified electrician.

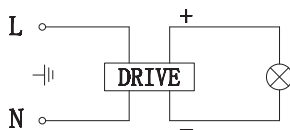

HOLE SIZE: $\Phi 255\text{mm}$

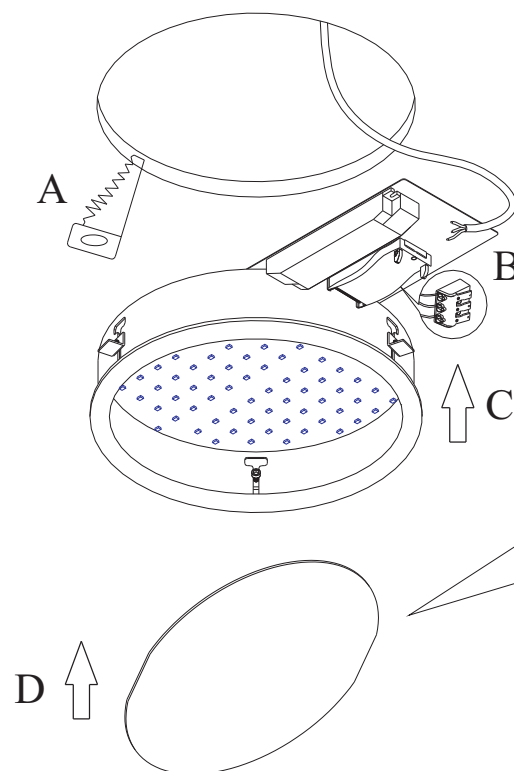

Step D.

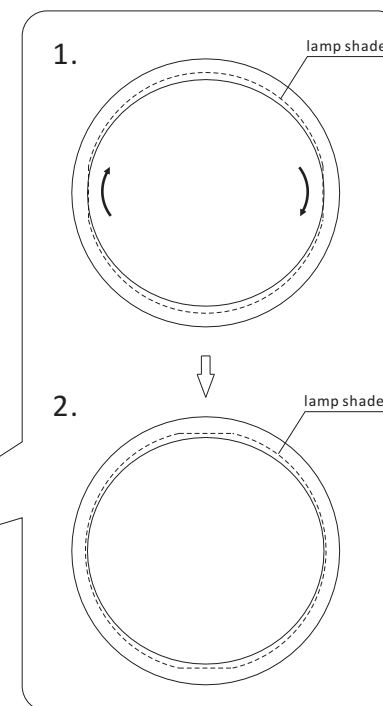

NOTE: THIS PRODUCT MUST BE INSTALLED ACCORDING TO LOCAL LAWS AND REGULATIONS!

www.light-point.eu

LIGHT·POINT

MONTAGEANLEITUNG

SKY 265
Code 257720

INPUT: 220-240V ~ 50/60Hz CLASS I

LAMP-HOUSE: LED- 18W

MATERIAL: ALUMINIUM



MONTAGEANLEITUNG

1. Stellen Sie vor der Installation sicher, dass die Stromversorgung abgestellt wurde.
2. Führen Sie die Schritte anhand der Anleitung für die Anbringung
 - A. Ziehen Sie die Kabel heraus, nachdem Sie die Löcher gebohrt haben.
 - B. Verbinden Sie die Kabel mit der Klemmleiste.
 - C. Befestigen Sie die Befestigung mit der Montagehalterung an der Decke.
 - D. Schieben Sie den Lampenschirm in die Halterung und drehen Sie zu der richtige Position.
3. Nachdem Sie jeden Schritt ausgeführt haben, ziehen Sie bitte die Schrauben fest, um den Aufsatz zu fixieren und verbinden Sie diese mit der Stromversorgung.

Reinigungsanweisung

1. Stellen Sie vor der Reinigung unbedingt sicher, dass die Stromversorgung abgeschaltet ist.
2. Nutzen Sie zur Reinigung der Lampe nur ein weiches Tuch - je nach Schmutzintensität mit einem milden Reiniger getränkt.
3. Warnung: Nutzen Sie keine Alkohole oder andere Lösungsmittel.

Achtung:

Kontaktieren Sie im Zweifelsfall einen qualifizierten Elektriker

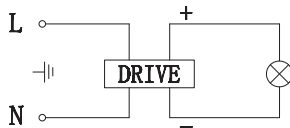

HOLE SIZE: $\Phi 255\text{mm}$

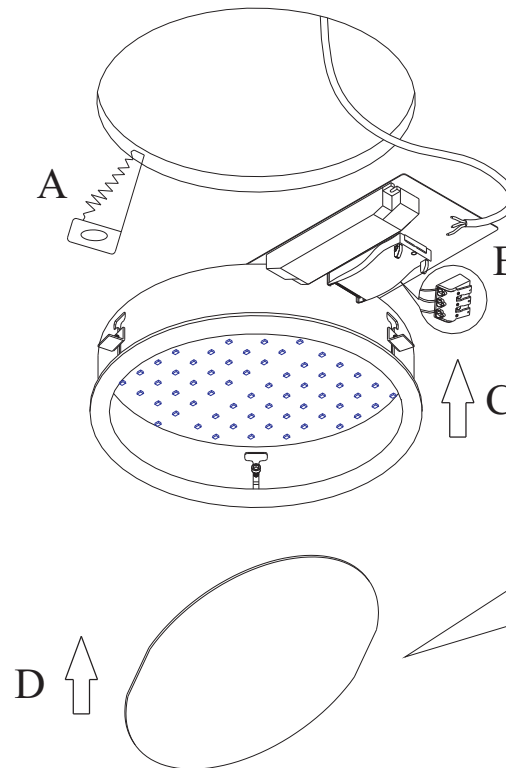

Schritt D.

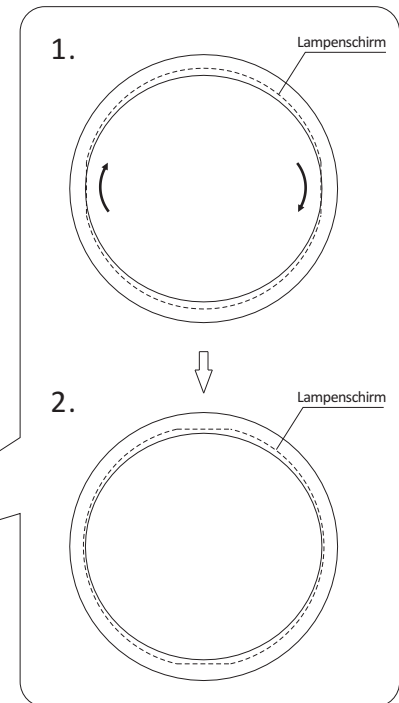

NOTE: Für Rückfragen und weitere Informationen stehen wir jederzeit gerne zur Verfügung!

www.light-point.eu