

## FR NOTE IMPORTANTE AVANT LE DEBALLAGE

Afin d'assembler ce luminaire aisément, il convient dans un premier temps, en déballant, de **ne pas couper** le lien qui relie le cordon électrique aux tubes coulés.

### Ensuite :

1. Visser la barre ronde B sur le socle A
2. Visser ensuite toute la partie supérieure (tubes coulés + coulisses + cordon électrique) au moyen du raccord fileté C sur le haut de la barre B. Pour ce faire, effectuer une rotation de l'ensemble dans le sens des aiguilles d'une montre, tout en maintenant les deux coulisses D l'une contre l'autre.
3. Ensuite couper le lien pour libérer le cordon électrique.
4. La vis E permet le réglage en hauteur et la vis F le réglage en profondeur. Le serre-fil G permet de bloquer le cordon électrique et de positionner la douille de l'abat-jour à la hauteur souhaitée.

## NL BELANGRIJKE NOTA VOOR HET UITPAKKEN

Om een gemakkelijke assemblage te bekomen, adviseren wij U bij het uitpakken, het houdertje rond de elektrische draad en de buis te laten (**niet snijden**).

### Dan :

1. Vijs de ronde staaf B op de voet A
2. Bevestig dan het volledige bovengedeelte (gebogen buis + glijstuk + elektrische draad) met behulp van de schroefdraad C op de bovenkant van de staaf B. Om dit te doen maakt u een rotatie van het geheel in de richting van de wijzers van de klok, terwijl u de twee glijstukken D tegen elkaar houdt.
3. Vervolgens knipt U het houdertje door dat de elektrische draad zal loslaten.
4. De vijs E staat u toe de hoogte te regelen en de vijs F geeft u de mogelijkheid om de diepte te bepalen. De draadklem G staat u toe de elektrische draad te blokkeren en de fitting van de lampenkap te positioneren op de gewenste hoogte.

## EN IMPORTANT NOTE BEFORE UNPACKING

In order to assemble the lamp easily, we advise you by unpacking, to leave the link that connects the power cord to the bent tubes (**not cut**).

### Then:

1. Screw the round bar B on the base A
2. Fix then the whole top (bent tubes + sliding part + power cable) through the screw thread C on the top of the tube B. To do this, perform a rotation of the whole in the clockwise sense, while putting the 2 sliding parts together.
3. Then cut the link to release the power cable.
4. The screw E allows the height adjustment and F the depth adjustment. The wire clamp G allows you to block the electric cord and the positioning of the fitting of the shade to the desired height.

## DE WICHTIGER HINWEIS VOR DEM ENTPACKEN

Um die Leuchte leicht zu montieren, empfehlen wir Ihnen nach dem Auspacken, die Halterung um den elektrischen Draht zu lassen, der das Netzkabel mit der gebogenen Rohren verbundet (**nicht schneiden**).

### Dann:

1. Schrauben Sie das runde Rohr B auf der Basis A.
2. Dann fixieren Sie die ganze obere (gebogenen Rohren + Schiebeteil + Netzkabel) durch das Schraubengewinde C auf das Rohr B. Um dies zu tun, führen Sie eine Drehung des ganzen im Uhrzeigersinn, wobei die 2 gleiding Teile ineinander eingeschoben werden.
3. Dann schneiden Sie den Link um das Stromkabel zu lösen.
4. Die Schraube E ermöglicht die Höheverstellung und F die Tiefe einstellung. Die Draht-Klemme G ermöglicht es Ihnen, das Stromkabel und die Positionierung des Fassungs der Lampenschirm auf die gewünschte Höhe zu blockieren.

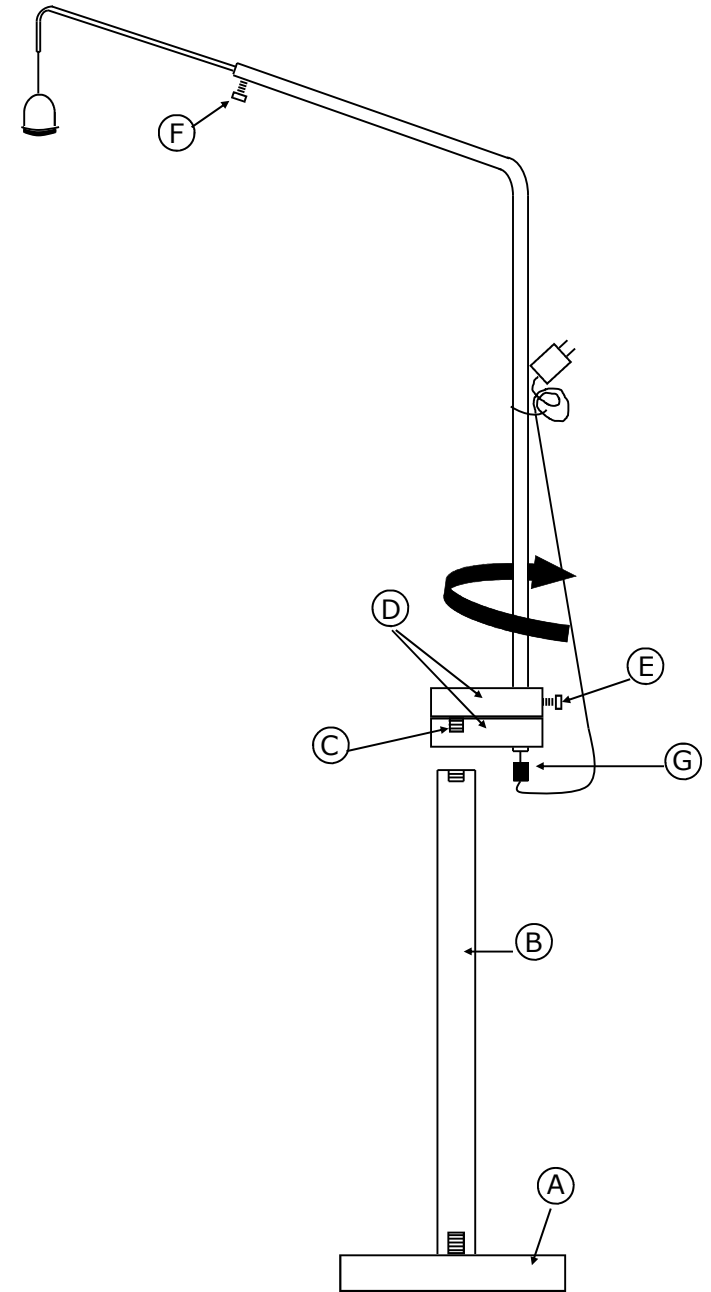

# ELEPHANTINE





Fabrikant : DAVIDTS LIGHTING – Brussel – België – [www.davidts.com](http://www.davidts.com)

## **Gebruiksaanwijzingen en veiligheidsinfo** (te lezen en te bewaren)

Deze verlichting is gefabriceerd volgens richtlijnen en Europese normen met betrekking tot kwaliteit en veiligheid van verlichtingsarmaturen. Een conformiteitsverklaring CE is beschikbaar en downloadbaar op onze website.

### **Omschrijving van de verlichting**

Verlichting te plaatsen op een meubel of op de vloer met een handvervaardigde lampenkap, verspreidend een zacht en aangenaam licht. Een foto, een tekening en een completere beschrijving van de verlichting zijn beschikbaar op onze website.

### **Bescherming van het milieu**

Onze verpakkingen bestaan voor 100% uit recycleerbaar of herbruikbaar materiaal. De gebruikte gloeilampen moeten teruggebracht worden naar de stortplaats. Deze armatuur is hoofdzakelijk samengesteld uit massieve messing. Dit metaal en ander recycleerbaar elementen zijn volledig. Na beëindiging van de levensduurte en wanneer U dit apparaat deponert op de stortplaats, zal elk metaal hersmolten en geïntegreerd worden in nieuw metaal.

### **Installatie van de verlichting**

Deze verlichting is enkel bestemd voor binnengebruik, ze dient geïnstalleerd te worden uit de buurt van vocht, spatten en warmtebronnen. Deze armatuur mag geïnstalleerd worden op brandbare oppervlaktes. Haal de verschillende elementen zorgvuldig uit de verpakking.

Speciale montage-instructies zijn bijgevoegd met dit document voor sommige van onze verlichtingen. Lees dit aandachtig vooraleer U aan de installatie begint.

Indien uw verlichting voorzien is van een fitting + ring, draai dan de ring los om de lampenkap op de armatuur te plaatsen. Als de lampenkap geproduceerd is met een naad, zorg dan ervoor dat deze naad zich bevindt aan de achterzijde van de verlichting. Schroef de ring vast zonder te veel te forceren. Plaats de gloeilamp (niet meegeleverd) voorzichtig in de fitting. Indien nodig, corrigeer de positie van de lampenkap door middel van het zachtjes corrigeren van de metaalstaafjes. Indien U twijfel heeft over de installatie van deze verlichting, contacteer dan een gekwalificeerde elektriker.

### **De plaatsing of de vervanging van een gloeilamp**

Zorg ervoor dat uw elektrische installatie uitgeschakeld is tijdens deze operatie. Indien nodig, laat de oude gloeilamp 10 minuten afkoelen voordat u deze verwijdt. Plaats, zonder te forceren de nieuwe gloeilamp in de fitting. Raak deze niet rechtstreeks aan met de vingers, maar door middel van een doekje (vingerafdrukken verminderen de levensduurte van een gloeilamp). Bij de keuze van de gloeilamp, gelieve altijd alert te zijn voor de maximale, toegestane wattage (W), aangegeven op de labels van de armatuur. Als een LED-lamp, bevestigd in de armatuurdefect is, neem dan contact op met uw verdeler.

### **Onderhoud van uw lampenkap**

Wanneer uw lampenkap bestoft is, gebruik dan enkel een kledingsborstel voor delicate stoffen. Nooit de lampenkap afwrijven met een vochtige doek of met water. Een vlek op de lampenkap verwijdt zich nooit, als U probeert het toch te doen, riskeert U de oppervlakte van de vlek te vergroten. In geval van vernieling kan enkel een nieuwe lampenkap aan uw verlichting de mooiheid en originele klaarheid teruggeven. Om dit te doen, neem contact op met uw verdeler.

### **Onderhoud van de armatuur**

Rook- en stofdeeltjes in de lucht worden aangetrokken door een hittebron en zullen na verloop van tijd aanslag op de armatuur doen ontstaan. Wacht tot de armatuur volledig is afgekoeld. Reinig de armatuur met een blaadje papier, gedrenkt in een product om de vensters te reinigen. Gebruik nooit schuur of oplosmiddelen. Dompel het toestel nooit in het water. Indien de draden van het toestel beschadigd zijn, moet U deze laten vervangen door een gekwalificeerd elektriker. Deze verlichting mag niet gewijzigd worden, op risico van gevaarlijk gebruik.