

BEGA**84 258**

Proyectores de superficie
 Proiettore a largo fascio luminoso
 Vlakschijnwerpers

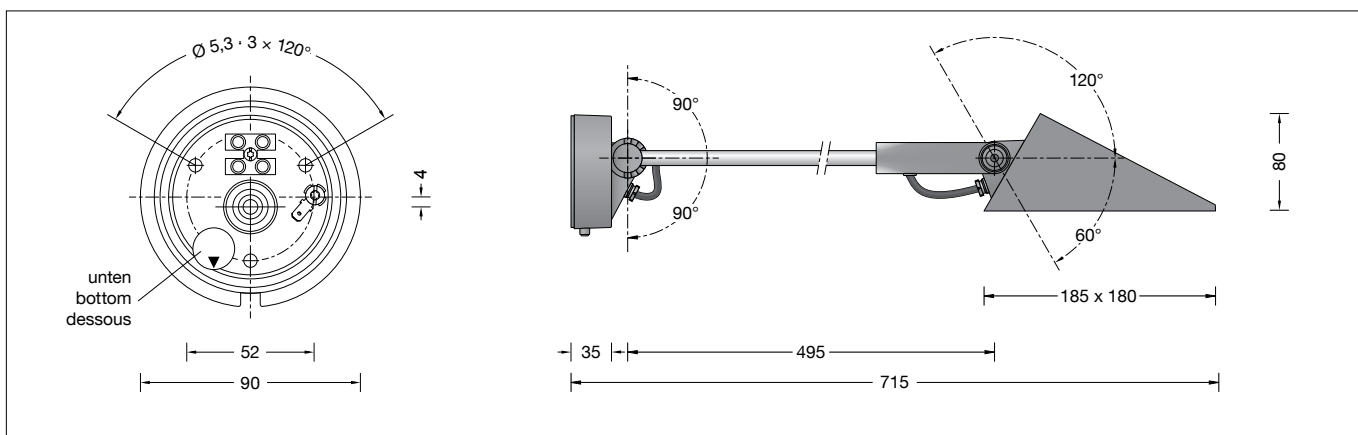



Instrucciones de uso

Aplicación

Proyector de superficie con caja de montaje y brazo para el montaje en techos y paredes. Con distribución de la intensidad luminosa asimétrica para la iluminación de superficies de pared, techos, suelos o superficies publicitarias.

Descripción del producto



La luminaria está compuesta de aluminio de inyección, aluminio y acero inoxidable
 Tecnología de recubrimiento BEGA Unidure®
 Cristal de seguridad
 Reflector de aluminio puro anodizado
 Ángulo de rotación proyector de superficie 350°
 Área de giro brazo:
 Caja de montaje articulada 0°-180° en pasos de 22,5°
 Proyector de superficie articulado: -60°/+120° de forma continua
 Placa de montaje con 3 agujeros de fijación ø 5,3 mm · División 120° · Círculo primitivo ø 52 mm
 1 entrada para el cable de conexión de la red hasta ø 10,5 mm
 Clema de conexión 2,5[□]
 Conexión de toma de tierra
 Fuente de alimentación LED
 220-240 V ~ 0/50-60 Hz
 DC 176-280 V
 BEGA Thermal Switch®
 Desconexión térmica temporal para la protección de componentes sensibles a altas temperaturas
 Clase de protección I
 Tipo de protección IP 65
 Estanca al polvo y protegida contra chorros de agua
 Resistencia contra impacto IK07
 Protección contra los choques mecánicos < 2 Julios
 - Distintivo de seguridad
 - Símbolo de conformidad
 Peso: 2,0 kg
 Este producto contiene fuentes de luz de las clases de eficiencia energética D

Istruzioni per l'uso

Applicazione

Apparecchio a largo fascio luminoso con scatola di montaggio e braccio per il montaggio a soffitto e a parete. Con distribuzione asimmetrica della luce per l'illuminazione di pareti, soffitti, pavimenti o superfici pubblicitarie.

Descrizione del prodotto



Apparecchio in fusione di alluminio, alluminio e acciaio inox
 Tecnologia di rivestimento BEGA Unidure®
 Vetro di sicurezza
 Riflettore in alluminio puro anodizzato
 Intervallo di rotazione dell'apparecchio a largo fascio luminoso 350°
 Settore di oscillazione braccio:
 Snodo scatola di montaggio 0°-180° in passaggi da 22,5°
 Snodo proiettore a largo fascio luminoso: -60°/+120° a regolazione continua
 Piastra di montaggio con 3 fori di fissaggio ø 5,3 mm · Distribuzione 120° · Cerchio ø 52 mm
 1 ingresso cavo per cavo di allacciamento fino a ø 10,5 mm
 Morsetto 2,5[□]
 Collegamento per conduttore di protezione
 Alimentatore LED
 220-240 V ~ 0/50-60 Hz
 DC 176-280 V
 BEGA Thermal Switch®
 Spegnimento termico temporaneo per la protezione di componenti sensibili alle temperature
 Classe di isolamento I
 Protezione IP 65
 Stagno alla polvere e protetto da getti d'acqua
 Protezione antiurto IK07
 Protezione contro urti meccanici < 2 Joule
 - Marchio di controllo
 - Simbolo di conformità
 Peso: 2,0 kg
 Questo prodotto contiene sorgenti luminose delle classi di efficienza energetica D

Gebruiksaanwijzing

Toepassing

Vlakschijnwerper met montageadoos en uitlegger voor montage op plafonds en wanden. Met asymmetrische lichtsterkteverdeling voor het aanstralen van wanden, plafonds, vloeren of reclameborden.

Productbeschrijving

Het armatuur bestaat uit gegoten aluminium, aluminium en edelstaal
 Coatingtechnologie BEGA Unidure®
 Veiligheidsglas
 Reflector van geanodiseerd aluminium
 Draaibereik vlakschijnwerper 350°
 Zwenkbereik uitlegger:
 Scharnier montageadoos: 0°-180° in stappen van 22,5°
 Scharnier vlakschijnwerper: -60°/+120° traploos
 Montageplaat met 3 bevestigingsgaten ø 5,3 mm · Verdeling 120° · Cirkel ø 52 mm
 1 kabelinvoer voor netaansluitkabel tot ø 10,5 mm
 Aansluitklem 2,5[□]
 Aarddraadaansluiting
 LED-netdeel
 220-240 V ~ 0/50-60 Hz
 DC 176-280 V
 BEGA Thermal Switch®
 Tijdelijke thermische uitschakeling voor de bescherming van temperatuurgevoelige bouwdeelen
 Veiligheidsklasse I
 Classificatie IP 65
 Stofdicht en beschermd tegen spuitwater
 Stootvastheid IK07
 Bescherming tegen mechanische stoten < 2 joule
 - Veiligheidssymbool
 - Symbool overeenkomstig richtlijn Europese Unie
 Gewicht: 2,0 kg
 Dit product bevat lichtbronnen met energie-efficiëntieklasse D

Seguridad

Tanto en la instalación como en el funcionamiento de esta luminaria han de observarse las normas de seguridad nacionales. El montaje y la puesta en servicio deben ser realizados únicamente por un electricista especializado. El fabricante no asume ninguna responsabilidad en caso de daños causados por el uso o el montaje inadecuados. En caso de realizar modificaciones posteriores en la luminaria, la persona que realiza dichas modificaciones será considerada como fabricante.

Fuente de luz

Potencia de conexión del módulo	11,3 W
Potencia de conexión de la luminaria	13,3 W
Temperatura de diseño	$t_a = 25 \text{ °C}$
Temperatura ambiente	$t_{a \text{ max}} = 45 \text{ °C}$

84 258 K3

Denominación del módulo	LED-0590/930
Temperatura de color	3000 K
Índice de reproducción cromática	CRI > 90
Flujo luminoso del módulo	1770 lm
Flujo luminoso de la luminaria	1332 lm
Rendimiento luminoso de la lum.	100,2 lm/W

84 258 K4

Denominación del módulo	LED-0590/940
Temperatura de color	4000 K
Índice de reproducción cromática	CRI > 90
Flujo luminoso del módulo	1840 lm
Flujo luminoso de la luminaria	1392 lm
Rendimiento luminoso de la lum.	104,7 lm/W

Protección contra sobretensiones

Los componentes electrónicos instalados en la luminaria están protegidos contra sobretensiones según DIN EN 61547. Para lograr una protección adicional, p. ej. contra transitorios, etc., recomendamos componentes para la protección contra sobretensiones separados. Puede encontrarlos en nuestro sitio web en www.bega.com.

Montaje

¡Los LED son componentes electrónicos de alta calidad!
Por favor, evite tocar la superficie de salida de luz del LED directamente con las manos durante el montaje o el cambio.

Soltar el tornillo de la caja de pared y retirar la placa de montaje.
Pasar el cable de conexión de red por la entrada para cables de la placa de montaje. Observar la posición de uso de la placa de montaje «flecha abajo».
Fijar la placa de montaje a la base indicada con ayuda del material de fijación adjunto u otro igualmente adecuado.
Para este fin es absolutamente necesario utilizar las juntas anulares suministradas. Realizar la puesta a tierra y la conexión eléctrica.
Establecer la conexión de puesta a tierra entre la luminaria y la placa de montaje. Colocar el proyector de superficie en la placa de montaje, ajustarlo y fijarlo con el tornillo.

Para orientar el proyector de superficie, soltar los tornillos de la articulación. Orientar el proyector de superficie y apretar firmemente los tornillos de la articulación.
Par de apriete = 14 Nm

Sicurezza

Per l'installazione e l'uso di questo apparecchio vanno osservate le disposizioni nazionali di sicurezza. Il montaggio e la messa in funzione devono essere effettuati esclusivamente da un elettricista qualificato. Il produttore non si assume alcuna responsabilità per eventuali danni causati da un uso o montaggio falso. Qualora vengano apportate delle modifiche all'apparecchio in un secondo momento, è da intendere come produttore la persona che esegue tali modifiche.

Lampada

Potenza modulo	11,3 W
Potenza apparecchio	13,3 W
Temperatura di riferimento	$t_a = 25 \text{ °C}$
Temperatura ambiente	$t_{a \text{ max}} = 45 \text{ °C}$

84 258 K3

Denominazione modulo	LED-0590/930
Temperatura di colore	3000 K
Indice di resa del colore	CRI > 90
Flusso luminoso modulo	1770 lm
Flusso luminoso apparecchi	1332 lm
Efficienza luminosa apparecchi	100,2 lm/W

84 258 K4

Denominazione modulo	LED-0590/940
Temperatura di colore	4000 K
Indice di resa del colore	CRI > 90
Flusso luminoso modulo	1840 lm
Flusso luminoso apparecchi	1392 lm
Efficienza luminosa apparecchi	104,7 lm/W

Protezione contro le sovratensioni

I componenti elettronici montati nell'apparecchio sono protetti da sovratensione ai sensi della norma DIN EN 61547. Per ottenere un'ulteriore protezione da transienti ecc., consigliamo a parte dei componenti di protezione contro sovratensioni. Essi sono riportati sul nostro sito web all'indirizzo www.bega.com.

Montaggio

I LED sono elementi elettronici di alta qualità!
Durante il montaggio o la sostituzione evitare di toccare direttamente la superficie luminosa dei LED con le mani.

Allentare le viti nella presa da parete ed estrarre la piastra di montaggio.
Inserire il cavo di allacciamento alla rete attraverso l'ingresso per cavi della piastra di montaggio.
Osservare la posizione della piastra di montaggio «freccia in basso».
Fissare la piastra di montaggio alla base con il materiale di fissaggio fornito oppure con altro materiale idoneo.
Utilizzare in ogni caso gli anelli di tenuta in dotazione.
Collegare il conduttore di protezione ed effettuare il collegamento elettrico.
Stabilire il collegamento con il conduttore di protezione tra l'apparecchio e la piastra di montaggio.
Posizionare l'apparecchio a largo fascio luminoso sulla piastra di montaggio, orientare e fissare con la vite.

Per orientare l'apparecchio a largo fascio luminoso, allentare le viti di cerniera. Orientare l'apparecchio a largo fascio luminoso e serrare saldamente le viti di cerniera.
Coppia di serraggio = 14 Nm

Veiligheid

Bij het installeren en gebruiken van dit armatuur moeten de nationale veiligheidsvoorschriften in acht worden genomen. De montage en ingebruikname mag alleen door een elektromonteur worden uitgevoerd. De fabrikant stelt zich niet aansprakelijk voor schade die ontstaat door een onjuist gebruik of verkeerde montage. Indien achteraf wijzigingen aan het armatuur worden aangebracht, geldt de persoon die deze wijzigingen aanbrengt, als de fabrikant.

Lichtbron

Module-aansluitvermogen	11,3 W
Armatuur-aansluitvermogen	13,3 W
Nominale temperatuur	$t_a = 25 \text{ °C}$
Omgevingstemperatuur	$t_{a \text{ max}} = 45 \text{ °C}$

84 258 K3

Modulebenaming	LED-0590/930
Kleurtemperatuur	3000 K
Kleurweergave-index	CRI > 90
Module-lichtstroom	1770 lm
Armatuuren-lichtstroom	1332 lm
Armatuurrendement	100,2 lm/W

84 258 K4

Modulebenaming	LED-0590/940
Kleurtemperatuur	4000 K
Kleurweergave-index	CRI > 90
Module-lichtstroom	1840 lm
Armatuuren-lichtstroom	1392 lm
Armatuurrendement	104,7 lm/W

Overspanningsbeveiliging

De in het armatuur ingebouwde elektronische componenten zijn volgens EN 61547 tegen overspanning beveiligd. Om een extra beveiliging tegen bv transiënten etc. te bereiken adviseren wij aparte overspanning-beveiligingscomponenten. Deze vindt u op onze website www.bega.com.

Montage

Leds zijn hoogwaardige elektronische onderdelen!
Voorkom tijdens het monteren of vervangen dat de led-lichtopening direct met de handen wordt aangeraakt.

Draai de schroef aan de wanddoos los en verwijder de montageplaat.
Steek de metaansluitkabel door de kabelinvoer van de montageplaat.
Let op de gebruikspositie van de voetplaat "pijl naar beneden".
Bevestig de voetplaat met het bijgeleverde of ander geschikt bevestigingsmateriaal aan het montagevlak.
Gebruik hierbij in ieder geval de bijgeleverde afdichtingen.
Breng de aardverbinding en elektrische aansluiting tot stand.
Breng de aarddraadverbinding tussen armatuur en montageplaat tot stand.
Plaats de vlakschijnwerper op de montageplaat, richt hem uit en bevestig hem met de schroef.

Om de vlakschijnwerper te richten, moeten de scharnierschroeven worden losgedraaid. Richt de vlakschijnwerper en draai de scharnierschroeven weer vast.
Aanhaalmoment = 14 Nm

Limpieza · Conservación

Limpia el polvo y la suciedad de la luminaria con regularidad, utilizando productos de limpieza sin disolventes.
No utilizar un limpiador de alta presión.

Tenga en cuenta:

No retirar la bolsa desecante del interior del cuerpo de la luminaria.
Sirve para absorber la humedad residual.

Cambio del módulo LED

La denominación del módulo LED está anotada en una etiqueta en la luminaria.
Los módulos de recambio BEGA corresponden en el color de la luz y la potencia lumínica a los módulos instalados originalmente.
La sustitución puede ser realizada por personas cualificadas con herramientas corrientes en el mercado.
Desconectar la instalación eléctrica y abrir la luminaria.
Observe las instrucciones de montaje del módulo LED.
Comprobar las juntas de la luminaria y reemplazarlas en caso necesario.
Si el cristal está defectuoso, se debe sustituir.
Cerrar la luminaria.
El cable de conexión entre la caja de montaje y el proyector se tiene que comprobar con respecto a defectos externos y solo debe ser sustituido por un electricista cualificado.

Pulizia · Cura

Eliminare regolarmente sporco e altri accumuli di impurità dall'apparecchio utilizzando detergenti privi di solvente.
Non utilizzare pulitori ad alta pressione.

Si prega di notare:

Non rimuovere il sacchetto disidratante presente all'interno dell'armatura:
serve per raccogliere l'umidità residua.

Sostituzione del modulo LED

La denominazione del modulo LED è indicata su un'etichetta all'interno dell'apparecchio.
I moduli sostitutivi BEGA presentano colore della luce e flusso luminoso uguali a quelli dei moduli montati in origine.
La sostituzione può essere effettuata da persone qualificate con l'ausilio di attrezzi comunemente reperibili in commercio.
Agire a tensione nulla e aprire l'apparecchio.
Attenersi alle istruzioni di montaggio del modulo LED.
Controllare le guarnizioni dell'apparecchio ed eventualmente sostituirle.
Gli eventuali vetri difettosi vanno sostituiti.
Chiudere l'apparecchio.
Il cavo di allacciamento deve essere controllato tra la scatola di montaggio e il proiettore per rilevare eventuali danneggiamenti; se necessario, può essere sostituito solo da un elettricista specializzato.

Reiniging · Onderhoud

Reinig het armatuur regelmatig met oplosmiddelvrije reinigingsmiddelen van vuil en aanslag.
Gebruik hiervoor geen hogedrukreiniger.

Opmerking:

Het zakje met droogmiddel dat zich in het armatuurhuis bevindt, mag niet worden verwijderd.
Dit dient om restvocht op te nemen.

Vervangen van de LED-module

De benaming van de LED-module is aangegeven op een etiket in het armatuur.
BEGA-ervangmodules komen in lichtkleur en lichtopbrengst overeen met de oorspronkelijk ingebouwde modules.
De vervanging kan door gekwalificeerde personen met normaal gereedschap worden uitgevoerd.
Schakel de installatie spanningsvrij en open het armatuur.
Neem de montagehandleiding van de LED-module in acht.
Controleer de afdichtingen van het armatuur en vervang deze indien nodig.
Een defect glas moet worden vervangen.
Sluit het armatuur.
De verbindingkabel moet tussen de montagedoos en de schijnwerper op zichtbare schade worden gecontroleerd en mag alleen door een elektromonteur worden vervangen.

Piezas de recambio

Fuente de alimentación LED	DEV-0136/500
Módulo LED 3000 K	LED-0590/930
Módulo LED 4000 K	LED-0590/940
Reflector	76 001 876
Junta carcasa	83 001 899

Ricambi

Alimentatore LED	DEV-0136/500
Modulo LED 3000 K	LED-0590/930
Modulo LED 4000 K	LED-0590/940
Riflettore	76 001 876
Guarnizione armatura	83 001 899

Accessoires

LED-netdeel	DEV-0136/500
LED-module 3000 K	LED-0590/930
LED-module 4000 K	LED-0590/940
Reflector	76 001 876
Afdichting huis	83 001 899