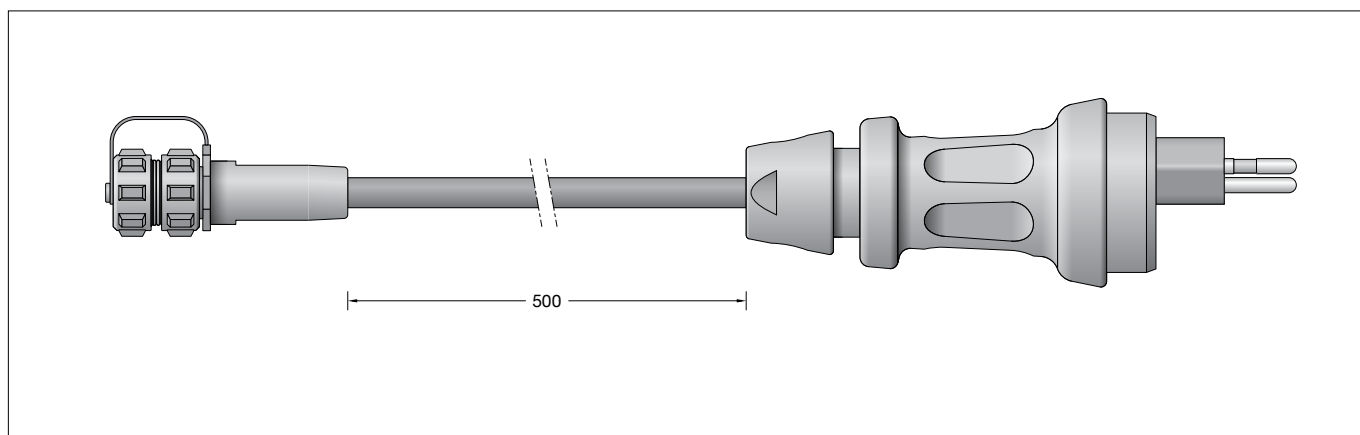

**BEGA****71 182**

BEGA UniLink® clavija de alimentación  
 BEGA UniLink® connettore  
 BEGA UniLink® stekker

IP

**Instrucciones de uso****Aplicación**

BEGA UniLink® clavija de alimentación con conector para luminarias portátiles.

**Descripción del producto**

Cable aislado con caucho de 0,5 m X05RN-F FEP 2 x 1<sup>□</sup> + 1G2,5<sup>□</sup> con clavija de alimentación nacional y un conector conector para luminarias portátiles

Color grafito

Tipo de enchufe J: sistema extendido en Suiza y Liechtenstein

Clavija de alimentación: grado de protección IP 55

Protegido contra polvo y chorros de agua  
 Clavija de unión: grado de protección IP 67 cuando se encuentra enchufado y atornillado  
 Estanto al polvo y con protección contra la inmersión temporal en agua

CE – Símbolo de conformidad

Peso: 0,15 kg

**Seguridad**

Tanto en la instalación como en el funcionamiento de este cable de conexión se han de observar las normas de seguridad nacionales.

El fabricante no asume ninguna responsabilidad en caso de daños causados por el uso o el montaje inadecuados.

En caso de realizar modificaciones posteriores en el cable de conexión, la persona que realiza dichas modificaciones será considerada como fabricante.

**Carga total**

A la hora de componer su instalación de iluminación, preste atención a no superar el consumo máx. de corriente de 6A. Las indicaciones sobre el consumo de corriente se encuentran en las instrucciones de uso y las fichas de datos de todas las luminarias BEGA UniLink®.

**Istruzioni per l'uso****Applicazione**

BEGA UniLink® connettore con e collegamento a spina al armature portatili.

**Descrizione del prodotto**

Cavo in gomma di 0,5 m X05RN-F FEP 2 x 1<sup>□</sup> + 1G2,5<sup>□</sup> con un connettore nazionale e un collegamento a spina al armature portatili

Colore grafito

Tipo presa J: sistema diffuso in Svizzera e Liechtenstein

La spina: protezione IP 55

Protezione contro polvere e getti d'acqua

Spina di raccordo: protezione IP 67 se inserita e avvitata

Antipolvere e protezione contro l'immersione temporanea

CE – Simbolo di conformità

Peso: 0,15 kg

**Sicurezza**

Per l'installazione e il funzionamento di questo cavo di allacciamento devono essere rispettate le disposizioni di sicurezza nazionali.

Il produttore non si assume alcuna responsabilità per eventuali danni causati da un uso o montaggio errato.

Qualora vengano apportate delle modifiche al cavo di allacciamento in un secondo momento, è da intendere come produttore la persona che esegue tali modifiche.

**Carico totale**

Durante la composizione dell'impianto di illuminazione, si prega di garantire che non venga superato l'assorbimento di corrente massimo di 6A. Informazioni sull'assorbimento di corrente sono riportate nelle istruzioni d'uso e nelle schede tecniche di tutti gli apparecchi BEGA UniLink®.

**Gebruiksaanwijzing****Toepassing**

BEGA UniLink® stekker met steekverbinding voor de verplaatsbare armaturen.

**Productbeschrijving**

0,5 m rubber kabel X05RN-F FEP 2 x 1<sup>□</sup> + 1G2,5<sup>□</sup> met nationale stekker en een steekverbinding voor de verplaatsbare armaturen

Kleur grafit

Stekker type J: in Zwitserland en Liechtenstein wijdverbreid systeem

Stekker: classificatie IP 55

Beschermd tegen stof en spuitwater

Aansluitstekker: classificatie IP 67 in ingestoken en vastgeschroefde toestand

Stofdicht en bescherming tegen tijdelijke onderdompeling

CE – Symbool overeenkomstig richtlijn

Europese Unie

Gewicht: 0,15 kg

**Veiligheid**

Bij het installeren en gebruiken van deze aansluitkabel moeten de nationale veiligheidsvoorschriften in acht worden genomen.

De fabrikant stelt zich niet aansprakelijk voor schade die ontstaat door een onjuist gebruik of verkeerde montage.

Indien achteraf wijzigingen aan de aansluitkabel worden aangebracht, geldt de persoon die deze wijzigingen aanbrengt, als de fabrikant.

**Totale belasting**

Let er bij de samenstelling van uw verlichtingssysteem op dat de max. stroomopname van 6A niet wordt overschreden. Informatie over de stroomopname vindt u in de gebruiksaanwijzingen en informatiebladen van alle BEGA UniLink® armaturen.

**Atención:**

Los conectores BEGA UniLink® solo se deben acoplar y separar en estado sin tensión.

**Attenzione:**

Il collegamento e lo scollegamento dei raccordi a innesto BEGA UniLink® deve avvenire in assenza di tensione elettrica.

**Let op!**

Het aansluiten en losmaken van de BEGA UniLink® steekverbindingen mag alleen in spanningsvrije toestand worden uitgevoerd.

**Montaje**

Introducir la clavija de la luminaria en el acoplamiento del cable de alimentación y enroscarlo a mano.

**Montaggio**

Inserire la spina della lampada nell'attacco del cavo di allacciamento e avvitare a mano.

**Montage**

Steek de stekker van het armatuur in de koppeling van de netvoedingskabel en draai deze handvast aan.

**Accesorios**

**71 186** BEGA UniLink® Cable de prolongación 5 m

**71 187** BEGA UniLink® Cable de prolongación 10 m

**71 188** BEGA UniLink® Cable de prolongación 20 m

**71 189** BEGA UniLink® Distribuidor quíntuple enchufe

Para los accesorios existen instrucciones de uso separadas.

**Accessori**

**71 186** BEGA UniLink® Cavo di prolunga da 5 m

**71 187** BEGA UniLink® Cavo di prolunga da 10 m

**71 188** BEGA UniLink® Cavo di prolunga da 20 m

**71 189** BEGA UniLink® Distributore da cinque

Per gli accessori esistono delle istruzioni d'uso separate.

**Accessoires**

**71 186** BEGA UniLink® Verlengkabel 5 m

**71 187** BEGA UniLink® Verlengkabel 10 m

**71 188** BEGA UniLink® Verlengkabel 20 m

**71 189** BEGA UniLink® Vijfvoudige verdeler

Voor de accessoires is er een aparte gebruiksaanwijzing.